

## about

after graduating in product development at the henry van de velde institute in antwerp, stefan schöning founded his multidisciplinary studio in 1994. folder, a chair which is cut and folded into existence, attracted worldwide attention when it was released in 2001 and has become a design classic. soon after he received commissions from an increasing number of international furniture manufacturers.

in 2005, the new corporate identity, designed & developed for the belgian railways, was the first assignment in public design and received several international awards such as 'if product design award', the 'reddot design award' and the 'henry van de velde award'. furthermore, the studio was awarded the restyling of the traffic lights for the flemish government.

in 2008 stefan schöning received the title 'designer of the year' from the interieur foundation and several partners. in a cooperation with ir. arch. giuseppe farris, he presented the new pavilion for the counter room 'de loketten' and the reception desk of the flemish parliament in 2010. the same year, the belgian television broadcasted a 50 min. documentary on stefan schöning in a successful series about design.

in 2011 he designed the scenography for the exhibition 'belgium is design' at the prestigious 'pinacoteca di brera' in milan during the salone del mobile. lately he has been designing the furnishings for several public spaces & natural parks.

since the last couple of years he has been involved in an international design program (PDP) in malaysia where he has been working together with companies and designers in order to lead the furniture business from OEM to ODM.

## philosophy

*'diversity feeds creativity'*

in search of developing his identity, stefan schöning has worked in a lot of different fields with a variety of products and materials. toys, lighting, furniture, consumer products, public design, all of these industries require a different approach and gather a knowledge which is exchangeable.

this approach has led to creating designs which go further than standard production. every design case can lead to applying new technologies and materials in order to sharpen the appearance of the design's identity. elimination is an important guide during this design process.

## studio presentation

stefan.schöning.studio excels in a multidisciplinary approach and consequently accomplishes a broad range of assignments. by exchanging knowledge between different fields and projects, a rich cross-fertilisation comes into existence.

typical for every assignment is the global approach, with a made to measure plan which offers every step of the product development process. this can range from the initial concept phase to the complete production if requested. moreover, three principal credo's are being achieved for each project: subtlety, perfection and attention to detail.

up until now the studio has been active in furniture and product design, public & urban design, corporate identity, scenography and one-offs. more recently, the cooperation with other offices allows for a complete approach of projects, including architecture, urban planning and interior design.



reddot design award

## over

na zijn studies productontwikkeling aan het henry van de velde instituut in antwerpen, richtte stefan schöning zijn multidisciplinaire studio in 1994. folder, een stoel uit één stuk gesneden en gevouwen, trok wereldwijd de aandacht toen hij werd uitgebracht in 2001 en is ondertussen een klassieker geworden. kort daarna kreeg hij opdrachten van een groeiend aantal internationale fabrikanten..

de nieuwe huisstijl, ontworpen en ontwikkeld voor de belgische spoorwegen in 2005, was zijn eerste opdracht in de publieke sector en ontving diverse internationale prijzen, zoals de 'if product design award', de 'reddot design award' en de 'henry van de velde award'. bovendien werd de studio de opdracht voor het restyling van de verkeerslichten voor de vlaamse overheid toegewezen.

in 2008 kreeg stefan schöning de titel 'designer van het jaar' van de interieur foundation en diverse partners. in een samenwerking met ir. giuseppe farris presenteerde hij het nieuwe paviljoen voor de 'lokettenzaal' van het vlaams parlement en een ontvangstbalie. in hetzelfde jaar 2010 brengt de belgische televisie een 50 min. documentaire over stefan schöning in een succesvolle serie over design.

in 2011 ontwierp hij de scenografie voor de tentoonstelling 'belgium is design' in de prestigieuze 'pinacoteca di brera' tijdens de salone del mobile in milaan. de laatste tijd maakt de studio ook ontwerpen voor de inrichting van verschillende openbare ruimtes en natuurparken. sinds een paar jaar is hij betrokken bij een internationaal ontwerpprogramma in maleisië, waar hij samenwerkt met bedrijven en ontwerpers om de meubelsector om te vormen van massaproductie naar een design georiënteerde markt.

## filosofie

*'diversiteit voedt creativiteit'*

om zijn eigen identiteit te ontwikkelen werkt stefan schöning in verschillende sectoren met een verscheidenheid aan producten en materialen. speelgoed, verlichting, meubilair, keukengerei, consumptiegoederen, publiek design, al deze sectoren vereisen een andere aanpak waardoor kennis verzameld wordt die inwisselbaar is.

deze aanpak heeft geleid tot ontwerpen die verder gaan dan standaard productie processen. elk ontwerp kan leiden tot het toepassen van nieuwe technologieën en materialen, zodat de identiteit van het ontwerp verscherpt wordt. eliminatie is een belangrijke factor tijdens dit design proces. 'als je een lijn tekent moet het alle andere overbodige lijnen vervangen. het moet die lijn zijn, met al zijn karakteristieken. dit is absoluut noodzakelijk om de wereld te vrijwaren van rommel en buitensporigheid.'

## studio presentatie

stefan.schöning.studio blinkt uit in een multidisciplinaire aanpak en volbrengt daarmee een breed scala aan opdrachten. door uitwisseling van kennis tussen de verschillende werkgebieden en projecten, ontstaat een rijke kruisbestuiving.

typisch is voor elke opdracht is de globale aanpak, met een op maat gemaakt plan dat elke stap van het productontwikkelingsproces aanbiedt. dit kan variëren van een initiële conceptfase tot, indien gewenst, de volledige productie. bij elk project zijn er drie belangrijke credo's die naar voor worden geschoven: subtiliteit, perfectie en aandacht voor detail.

tot nu toe is de studio actief in het ontwerpen van meubels en producten, publieke ruimte, corporate identity, scenografie en one-offs geweest. meer recentelijk, in samenwerking met andere studio's, zorgt zij voor een volledige aanpak van projecten, met inbegrip van architectuur, stedenbouw en interieur.



2021  
jury member if student design award [www.ifdesign.de](http://www.ifdesign.de)  
laureate 'birth forest monuments' for the city of gent [www.stad.gent.nl/groen-milieu/geboorte-adoptie-en-erkenning/het-geboortebos](http://www.stad.gent.nl/groen-milieu/geboorte-adoptie-en-erkenning/het-geboortebos)  
laureate of a house- style design for the waterways in the city of gent [www.stad.gent.nl/plannen-en-projecten/project-water-de-stad-gent](http://www.stad.gent.nl/plannen-en-projecten/project-water-de-stad-gent)  
2020  
team member of horecanext, a volunteer platform to help horeca after the coronacrisis [www.horecanext.be](http://www.horecanext.be)  
participant at pdp4 (professional designers program) without presentation at efe fair klcc (kuala lumpur convention center) malaysia and miff (malaysian international furniture fair) [www.facebook.com/professional-designersprogram/](https://www.facebook.com/professional-designersprogram/)  
2019  
presentation at ciff (china international furniture fair) - guangzhou [www.ciff.furniture/](http://www.ciff.furniture/)  
laureate of a house- style design for the city of gent [www.gent.be](http://www.gent.be)  
laureate of a design for a pavilion at bulskampveld park near the city of brugge [www.vlm.be/nl/projecten/paginas/wildenburg-aanwijs.aspx](http://www.vlm.be/nl/projecten/paginas/wildenburg-aanwijs.aspx)  
participant and lecturer at pdp muar (professional designers program) with presentation at efe fair klcc (kuala lumpur convention center) malaysia and miff (malaysian international furniture fair) [www.facebook.com/professionaldesignersprogram/](https://www.facebook.com/professionaldesignersprogram/)  
2018  
'design triggers common space' – lecture design fusion 2018. "common space talks" at interieur18 kortrijk (belgium) [www.interieur.be](http://www.interieur.be)  
listed by the standaard magazine as one of the most influential designers of this moment.  
participant and lecturer at pdp muar (professional designers program) with presentation at efe fair klcc (kuala lumpur convention center) malaysia and miff (malaysian international furniture fair) [www.facebook.com/professionaldesignersprogram/](https://www.facebook.com/professionaldesignersprogram/)  
laureate of a design competition to build a watchtower in oostende (near the belgian coast) – together with poot architecte (belgium) and clusterlandscape (belgium)  
if product design award for etap lighting (germany) [www.ifdesign.de](http://www.ifdesign.de)  
2017  
interzum award for 'respiro' bed by kreamat [www.interzum.com](http://www.interzum.com)  
participation furniture fair 'design & industry' brussels (belgium)  
participant and lecturer at pdp3 (professional designers program) with presentation at efe fair klcc (kuala lumpur convention center) malaysia [www.facebook.com/professionaldesignersprogram/](https://www.facebook.com/professionaldesignersprogram/)  
if product design award for etap lighting (germany) [www.ifdesign.de](http://www.ifdesign.de)  
lead argonaut at business trip 'design driven innovation' in milan (italy) [www.theargonauts.be/design-driven-innovation-ii](http://www.theargonauts.be/design-driven-innovation-ii)  
2016  
jury member if student design award [www.ifdesign.de](http://www.ifdesign.de)  
participation at 8th design triennial in flanders 'hands on design' at the design museum gent (belgium) [www.designmuseumgent.be/en/events/hands-on-design](http://www.designmuseumgent.be/en/events/hands-on-design)  
nomination for febe elements award [www.febeawards.be/nl/vorige-edities/febe-elements-awards-2016/](http://www.febeawards.be/nl/vorige-edities/febe-elements-awards-2016/)  
nomination henry van de velde awards [www.henryvandevelde.be/en/edition/edition-2016](http://www.henryvandevelde.be/en/edition/edition-2016)  
participant and lecturer at pdp2 (professional designers program) with presentation at efe fair klcc (kuala lumpur convention center) malaysia [www.facebook.com/professionaldesignersprogram/](https://www.facebook.com/professionaldesignersprogram/)  
2015  
jury member if student design award [www.ifdesign.de](http://www.ifdesign.de)  
lecturer at design museum gent (belgium) about 'the government as a client' [www.designmuseumgent.be](http://www.designmuseumgent.be)  
participant for the exhibition 'belgium is design' at pinacoteca di brera during milan design week (italy) [www.belgiumisdesign.be](http://www.belgiumisdesign.be)  
participant and lecturer at pdp1 (professional designers program) with presentation at efe fair klcc (kuala lumpur convention center) malaysia [www.facebook.com/professionaldesignersprogram/](https://www.facebook.com/professionaldesignersprogram/)  
participant exhibition 'design derby be/nl 1815-2015' at design museum gent (belgium) [www.designmuseum-gent.be/en/events/design-derby-be-nl-1815-2015](http://www.designmuseum-gent.be/en/events/design-derby-be-nl-1815-2015)  
2014  
jury member if student design award [www.ifdesign.de](http://www.ifdesign.de)  
participant designer for interieur bistro the biannual design fair in kortrijk (belgium) [www.interieur.be/biennale/2014/programme/interieur-bistro](http://www.interieur.be/biennale/2014/programme/interieur-bistro)  
participant for the exhibition 'belgium is design: reflections' at triennale di milano during milan design week (italy) [www.belgiumisdesign.be](http://www.belgiumisdesign.be)  
president of the jury 'awareness award' for the company associated weavers (belgium) [www.carpetyourlife.com/nl/over-ons/associated-weavers/awareness-award](http://www.carpetyourlife.com/nl/over-ons/associated-weavers/awareness-award)  
participant of the exhibition 'the power of objects – design bestsellers in belgium' at ing art center brussels (belgium) [promo.ing.be/stories/nl/kunst/](http://promo.ing.be/stories/nl/kunst/)  
participant of bja (belgian japanese association) yes (young executive stay) program in tokyo (japan) [www.bja.be](http://www.bja.be)  
2013  
participant for the exhibition 'belgium is design: the toolbox' at triennale di milano during milan design week (italy) [www.belgiumisdesign.be/](http://www.belgiumisdesign.be/)  
president of the jury 'awareness award' for the company associated weavers (belgium) [www.carpetyourlife.com/nl/over-ons/associated-weavers/awareness-award](http://www.carpetyourlife.com/nl/over-ons/associated-weavers/awareness-award)  
participation at 7th design triennial in flanders 'conflict & design' – c mine genk (belgium) [www.conflictand-design.be](http://www.conflictand-design.be)  
lecturer at winvorm about public design [www.west-vlaanderen.be/west-vlaanderen-vorm](http://www.west-vlaanderen.be/west-vlaanderen-vorm)  
member of the jury for the nikon bozar competition on photography 'the monography award' at paleis voor schone kunsten brussels (belgium) [www.shoot.be/art/149091/eerste-monography-series-award-naar-antwerpse-fotografe/](http://www.shoot.be/art/149091/eerste-monography-series-award-naar-antwerpse-fotografe/)  
lecturer at ovam ecodesign award by the industrial design center in kortrijk (belgium) [www.ecodesignlink.be/en/award-pro-1](http://www.ecodesignlink.be/en/award-pro-1)  
lecturer at hong kong business of design week 2013 [www.bodw.com/programme.php?lang=en&id=6&day=2](http://bodw.com/programme.php?lang=en&id=6&day=2)  
if product design award for etap lighting (germany) [www.ifdesign.de](http://www.ifdesign.de)  
2012  
laureate of a competition for the recreational reception of the largest nature park in the netherlands 'de viesbosch' [np-debiesbosch.nl/](http://np-debiesbosch.nl/)  
president of the jury of a design competition to redesign the entrance of 'de studio' – a culture house in antwerp (belgium)  
president of the jury of a design competition design x50 at designregio kortrijk (belgium)  
participation exhibition 'perspectives' at belgium is design at triennale di milano during milan design week (italy) [www.belgiumisdesign.be/](http://www.belgiumisdesign.be/)

president of the jury 'awareness award' for the company associated weavers (belgium) [www.carpetyourlife.com/nl/over-ons/associated-weavers/awareness-award](http://www.carpetyourlife.com/nl/over-ons/associated-weavers/awareness-award)  
2011  
speaker at seminar on economy and design at el matadero - design center of madrid (spain) [www.matadero-madrid.org/](http://www.matadero-madrid.org/)  
speaker at cité universitaire in paris for the belgian foundation biermans lapôtre about public space [www.fbi-paris.org/en/](http://www.fbi-paris.org/en/)  
scenographer and participant for the exhibition 'belgium is design' at pinacoteca di brera during milan design week (italy) [www.belgiumisdesign.be/](http://www.belgiumisdesign.be/)  
participant round table conference 'see what light can do' organized by philips lighting – brussels (belgium)  
2010  
50min documentary on the belgian national television about stefan.schöning.studio 'de vormgevers' [www.youtube.com/watch?v=h0obsnao5nc](http://www.youtube.com/watch?v=h0obsnao5nc)  
[www.youtube.com/watch?v=xcohvldmq5](http://www.youtube.com/watch?v=xcohvldmq5)  
laureate of a competition on 'the loketten' in brussels: design and build a pavilion for the flemish parliament  
laureate of a competition on a receiving counter at the entrance of the flemish parliament [www.vlaamsparlement.be/](http://www.vlaamsparlement.be/)  
scenographer and participant for the triennial exhibition 'belgium is design' at musée 'le grand hornu' in hornu (belgium) [www.cid-grand-hornu.be/en/grand-hornu/the\\_history/8/](http://www.cid-grand-hornu.be/en/grand-hornu/the_history/8/)  
exhibition 'fighting the box' at la centrale électrique, european centre of contemporary art of the city of brussels [www.centrale.brussels/en/expos/fighting-the-box/](http://www.centrale.brussels/en/expos/fighting-the-box/)  
folder by bulo and delvaux at the wallpaper\* exhibition in milan [media.wallpaper.com/pdf/handmadeinitaly.pdf](http://media.wallpaper.com/pdf/handmadeinitaly.pdf)  
auction & exhibition 'second hand second life' for les petits riens at tour & taxis, brussels, belgium [www.spullenhulp.be](http://www.spullenhulp.be)  
participation symposium 'dag van de openbare ruimte' [publiekeruimte.info/](http://publiekeruimte.info/)  
participation exhibition 'arcade - atelier de recherche en création artistique et en design' at château de ste colombe en auxois (france)  
2009  
auction & exhibition 'second hand second life' for les petits riens at tour & taxis, brussels, belgium (oct) [www.spullenhulp.be](http://www.spullenhulp.be)  
presentation 'whitegold collection' for domani at maison & objet, paris, france (sept) [www.maison-objet.com](http://www.maison-objet.com)  
[www.domani.be](http://www.domani.be) [www.whitegold.be](http://www.whitegold.be)  
window exhibition 'vitrine colors' at 't trefpunt, gent, belgium (june) [www.ffi.be](http://www.ffi.be)  
exhibition at 'design stories', during palermo design week, palermo, italy (may) [www.palermodesignweek.it](http://www.palermodesignweek.it)  
exhibition at 'je suis dada', at design flanders gallery in brussels, belgium (may) [www.designflanders.be](http://www.designflanders.be)  
exhibition at 'puur persoonlijk - docville', international documentary festival, in cooperation with canvas (may) [www.docville.be](http://www.docville.be)  
exhibition at 'expo / product stories' at design centre de winkelhaak, organised by artesis (apr – may) [www.artesis.be](http://www.artesis.be) [www.winkelhaak.be](http://www.winkelhaak.be)  
2008  
exhibition at 'plastic the white hotel' in cooperation with weekend le vif/l'express (dec) [bamboolaprod.eu](http://bamboolaprod.eu)  
[www.levif.be](http://www.levif.be)  
exhibition at 'je suis dada', organised by design flanders during torino world design capital in torino, italy (nov) [www.designflanders.be](http://www.designflanders.be)  
awarded 'designer of the year' by interieur foundation, together with the magazines weekend knack, weekend le vif/l'express as well as the design museum gent and grand-hornu images. solo exhibition at interieur08 in kortrijk, belgium (oct) [www.interieur.be](http://www.interieur.be) [www.weekendknack.be](http://www.weekendknack.be) [www.levif.be](http://www.levif.be) [www.grand-hornu.be](http://www.grand-hornu.be) [design.museum.gent.be](http://design.museum.gent.be)  
first prize competition 'redesign interior de loketten of the flemish parliament' in cooperation with giuseppe farris (may) [www.vlaamsparlement.be/](http://www.vlaamsparlement.be/)  
henry van de velde awards & labels exhibition at design flanders gallery in brussels belgium (jan-march) [www.designflanders.be](http://www.designflanders.be)  
2007  
exhibition at 'beauty singular~plural', 5th triennial for design at the royal museum of art and history in brussels, belgium, organised by design flanders (dec-march) [www.kmkg-mrah.be](http://www.kmkg-mrah.be) [www.designflanders.be](http://www.designflanders.be)  
exhibition at 'world best design zone' at design korea 2007 in seoul, korea, in cooperation with design flanders (nov-dec) [www.designkorea.or.kr](http://www.designkorea.or.kr)  
exhibition at 'korean public design expo 2007' in seoul, korea (oct) [www.publicexpo.co.kr](http://www.publicexpo.co.kr)  
laureate 'provincial prize for design' & exhibition in antwerp, belgium (sept-oct) [www.provant.be](http://www.provant.be)  
'red dot award product design 2007' exhibition at the red dot design museum in essen, germany, publication in red dot design yearbook & online exhibition (jun-jun'08) [www.red-dot.de](http://www.red-dot.de)  
exhibition 'new belgian design' at waterland museum in purmerend, holland (may-jun) [www.museumwaterland.nl](http://www.museumwaterland.nl)  
exhibition 'on time' at the design museum in zürich, switzerland (may-sept) [www.museum-gestaltung.ch](http://www.museum-gestaltung.ch)  
exhibition at design fair 'sfeer' in gent, belgium (march) [www.sfeer.be](http://www.sfeer.be)  
'if product design award 2007' exhibition at hannover exhibition centre, germany & publication in if yearbook 2007 (march-sept), permanent online exhibition [www.ifdesign.de](http://www.ifdesign.de)  
2006  
henry van de velde label 2006 exhibition at design flanders gallery in brussels, belgium (dec-febr) [www.designflanders.be](http://www.designflanders.be)  
exhibition at 'belgian designers rooms', the white hotel in brussels, belgium (nov-nov) [www.promateria.be](http://www.promateria.be) [www.thewhitehotel.be](http://www.thewhitehotel.be)  
exhibition at design fair 'interieur06' in kortrijk belgium (oct) [www.interieur.be](http://www.interieur.be)  
exhibition at '2006 world industrial design fair' in ningbo, china (sept) [www.widfair.com](http://www.widfair.com)  
exhibition at 'overture 06' at surplus interieur in gent, belgium (sept) [www.overture.be](http://www.overture.be)  
wallpaper\*s 'global edit exhibition', during salone del mobile at armani teatro in milan, italy (apr) [www.cosmit.it](http://www.cosmit.it) [www.wallpaper.com](http://www.wallpaper.com)  
exhibition at 'label-design.be', design in belgium after 2000 by grand-hornu images, pro materia & design vlaanderen at grand hornu, belgium (oct-febr) [www.grand-hornu.be](http://www.grand-hornu.be) [www.promateria.be](http://www.promateria.be) [www.designflanders.be](http://www.designflanders.be)  
2005  
first prize competition 'housestyle for project gent sint pieters'(apr) [www.projectgentsintpieters.be](http://www.projectgentsintpieters.be)  
exhibition at quality time/tutto bene, designers from belgium & the netherlands at sarpi sei in milan, italy, april (apr) [www.designflanders.be](http://www.designflanders.be) [www.tuttobene.nl](http://www.tuttobene.nl) [www.sarpisei.it](http://www.sarpisei.it)  
first prize competition 'supports for traffic lights' — flemish government (apr) [www.flanders.be](http://www.flanders.be)  
exhibition 'with love from belgium', passagen '05 at kunsthaus lempertz in köln, germany, coordination by optimo, (jan) [www.optimo.be](http://www.optimo.be) [www.lempertz.de](http://www.lempertz.de)

2004  
exhibition at '(im)perfect by design', 4th triennial for design at the royal museum of art and history in brussels, belgium, organised by vizo (dec-febr) [www.kmkg-mrah.be](http://www.kmkg-mrah.be) [www.designflanders.be](http://www.designflanders.be) [www.imperfectbydesign.be](http://www.imperfectbydesign.be)  
publication in 'international design yearbook' edited by tom dixon [www.laurenceking.co.uk](http://www.laurenceking.co.uk)  
exhibition at 'vitrine on paper' at copyright in antwerp, belgium (sept) [www.ffi.be](http://www.ffi.be) [www.copyrightbookshop.be](http://www.copyrightbookshop.be)  
exhibition at 'bio19', biennial of industrial design, in ljubljana, slovenia (sept-oct) [www.bio.si](http://www.bio.si)  
first prize competition 'corporate identity nmbs' — belgian railway stations, pilot project st-niklaas (apr) [www.b-rail.be](http://www.b-rail.be)  
exhibition at 'meesterproef 2003 vlaanderen & nederland' at museum 'de paviljoens' in almere, the netherlands (jul-aug) [www.depaviljoens.nl](http://www.depaviljoens.nl)  
permanent collection designcenter winkelhaak, antwerp, belgium [www.winkelhaak.be](http://www.winkelhaak.be)  
exhibition at 'hé prijsbeesten' at vizo gallery in brussels, belgium (jan-march) [www.designflanders.be](http://www.designflanders.be)  
2003  
participation in 'meesterproef2003' for the city of almere, the netherlands [www.vlaamsbouwmeester.be](http://www.vlaamsbouwmeester.be)  
exhibition at 'superstudio13 zona tortona', during the salone del mobile in milan, italy (apr) [www.cosmit.it](http://www.cosmit.it)  
exhibition at 'the world best design exchange seoul 2003', at design korea 2003 in seoul, korea, in cooperation with design flanders [www.designkorea.or.kr](http://www.designkorea.or.kr) [www.designflanders.be](http://www.designflanders.be)  
window exhibition 'vitrine fashion it's belgian!?' at brasserie national in antwerp, belgium (sept) [www.ffi.be](http://www.ffi.be)  
exhibition 'kvadrat' at vizo gallery in brussels, belgium (sept-oct) [www.designflanders.be](http://www.designflanders.be)  
exhibition at 'de nieuwe oogst' at vizo gallery in brussels, belgium (jun-aug) [www.designflanders.be](http://www.designflanders.be)  
2002  
exhibition 'cut+fold' at nike design library, oregon, usa (dec-febr) [www.nike.com](http://www.nike.com)  
exhibition 'skin' at the national design museum in new york, usa (may-sept) [www.ndm.si.edu](http://www.ndm.si.edu)  
exhibition 'mood river' at the waxner center for the arts in columbus, ohio, usa (febr-may) [www.wexarts.org](http://www.wexarts.org)  
exhibition 'salone satellite', at the salone del mobile in milan, italy (apr) [www.cosmit.it](http://www.cosmit.it)  
window exhibition at 'made in' in dusseldorf, germany (apr)  
window exhibition at 'colette' in paris, france(febr) [www.colette.fr](http://www.colette.fr)  
exhibition '100 jaar, 100 stoelen' at the design museum in gent, belgium, in cooperation with the vitra design museum in germany (jun-sept) [www.design.museum.gent.be](http://www.design.museum.gent.be)  
exhibition 'vitrine first object-subject' at louis in antwerp, belgium(sept) [www.ffi.be](http://www.ffi.be)  
2001  
exhibition 'salone satellite' at the salone del mobile in milan, italy (apr) [www.cosmit.it](http://www.cosmit.it)  
exhibition at '100% design' in london, united kingdom (sept) [www.100percentdesign.co.uk](http://www.100percentdesign.co.uk)  
window exhibition at 'pesch intermöbel' in köln, germany (sept) [www.pesch-wohnen.de](http://www.pesch-wohnen.de)  
2000  
exhibition at '100% design' in london, united kingdom (oct) [www.100percentdesign.co.uk](http://www.100percentdesign.co.uk)  
1994  
nomination 'international luggage design competition', toyooka, japan  
1990  
first prize lego-competition 'automobile for the future', munchen, germany

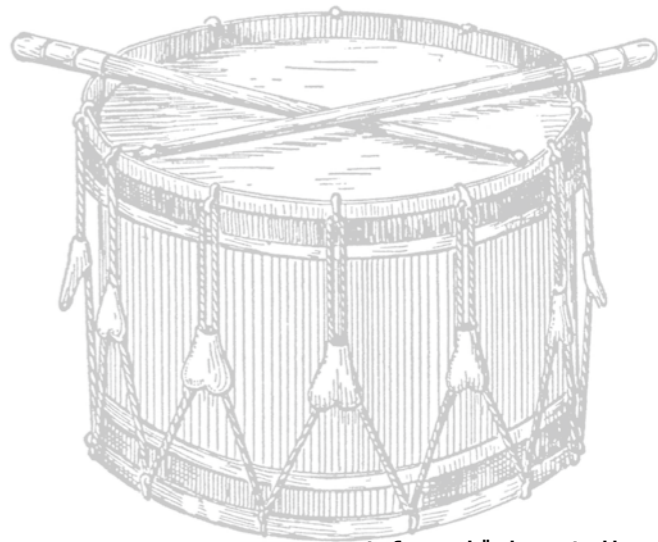

**stefan.schöning.studio**  
all rights strictly reserved - copyright 2022

.stefan  
.schöning  
.studio

.furniture

# moon chair

**projectteam:** stefan.schöning.studio

**client:** de zetel

**year:** 2013

this completely wooden chair is ideal for restaurants or lounge bars but can also serve perfectly in the living room. the seat of this elegant armchair is made of innovative 3d woven stretch fabric which finds its origine in the production of sports shoes. by its thin design, the seat can be incorporated in a refined and elegant way. the combination of the bending work with the replacement of traditional foamed seat results in a very comfortable and light design which is highly appreciated by its daily users. the solid frame is stained or kept natural, where the wooden grain is still pretty visible.

deze volledige houten stoel is ideaal voor restaurants of bars, maar kan ook perfect dienen in de woonkamer. de zitting van deze elegante fauteuil is gemaakt van een innovatieve 3d geweven rekstof die men ook aantreft in de productie van sportschoenen. Dit laat toe dat de zitting op een verfijnde en elegante manier kan worden verwerkt in het frame. de combinatie van gebogen hout met deze vernieuwde zittechnologie resulteert in een zeer comfortabel en licht ontwerp dat zeer gewaardeerd wordt als het op dagelijks gebruik aankomt. het massieve frame is gekleurd of natuurlijk gehouden waarbij de structuur van de houtnerf steeds goed zichtbaar blijft.



# sunrise

**projectteam:** stefan.schöning.studio

**client:** de zetel

**year:** 2013

sunrise is an upholstered chair with the air of a comfortable seat. he will be in different designs and colours. z - creations - for whom this product was created - is the division within the company de zetel specialized in the creation of chairs for the hospitality and contract market. this equally special and demanding market segment benefits from the decades of expertise of the company.

sunrise is een gestoffeerde stoel met de allures van een comfortabele zetel. hij wordt gebracht in verschillende uitvoeringen en kleuren. z-creations - waarvoor dit product gecreëerd is - is de divisie binnen het bedrijf de zetel die zich toelegt op de creatie van stoelen voor de horeca en projectmarkt. dit even bijzondere als veeleisende marktsegment heeft baat bij het decennialange vakmanschap die het bedrijf kan voorleggen.





# twin

**projectteam:** stefan.schöning.studio

**client:** fiam italia

**year:** 2012

ingenious yet surprising because of its simplicity, this glass side table is a real must-have. the flip shape of the table allows for two levels to be used simultaneously, e.g. the remote control on the lower level and the newspaper on the top level. moreover, the production process for this table is short and efficient with optimal use of material.

slim en toch verrassend eenvoudig maakt dit glazen bijzettafeltje een echte must-have. de omgeplooid vorm maakt twee het gebruik op twee niveaus mogelijk, b.v. de afstandsbediening op het lager niveau en de krant op het hoger niveau. bovendien is het productieproces van deze tafel kort en efficiënt met optimaal gebruik van het materiaal.

[www.fiamitalia.it](http://www.fiamitalia.it)

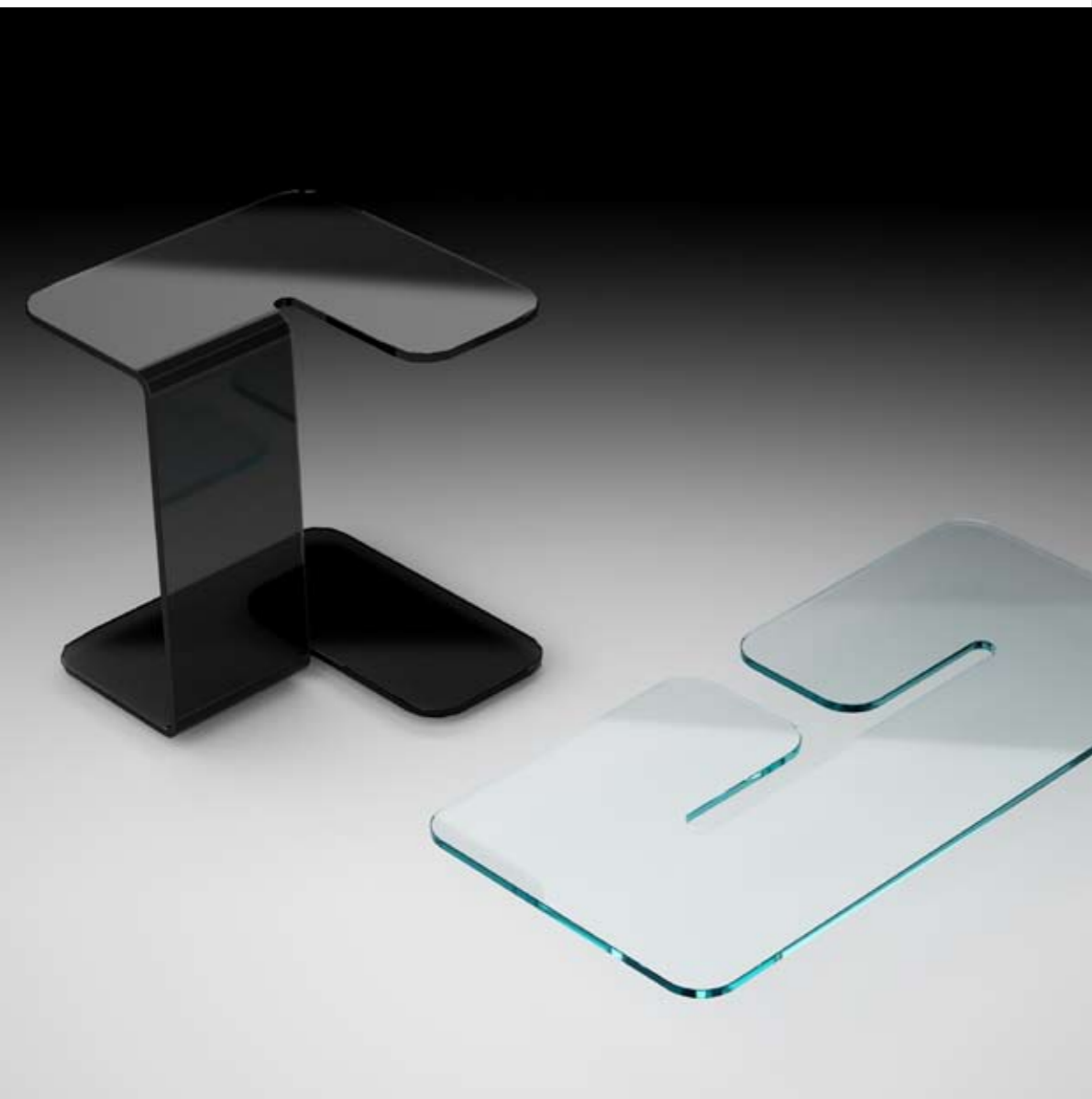





# twin

**projectteam:** stefan.schöning.studio

**client:** fiam italia

**year:** 2012

ingenious yet surprising because of its simplicity, this glass side table is a real must-have. the flip shape of the table allows for two levels to be used simultaneously, e.g. the remote control on the lower level and the newspaper on the top level. moreover, the production process for this table is short and efficient with optimal use of material.

slim en toch verrassend eenvoudig maakt dit glazen bijzettafeltje een echte must-have. de omgeplooid vorm maakt twee het gebruik op twee niveaus mogelijk, b.v. de afstandsbediening op het lager niveau en de krant op het hoger niveau. bovendien is het productieproces van deze tafel kort en efficiënt met optimaal gebruik van het materiaal.

[www.fiamitalia.it](http://www.fiamitalia.it)



# paradise

**projectteam:** stefan.schöning.studio

**client:** skitsch

**year:** 2014

the strength of this useful accessory lies in its lightness and purity. this little table, to be set next to your armchair or sofa, is a simply white ceramic tray, standing on a slender white metal support. its clear simplicity sets it decisively in that category of objects that can be defined as 'normal', but its unexpected transparency sets it apart from the rest, almost an absence, giving it an ethereal feel.

de kracht van dit kleine object ligt in zijn lichtheid en zuiverheid. dit kleine tafeltje bestaat uit een eenvoudig wit keramisch bord dat op een licht metalen onderstel rust. door zijn heldere eenvoud zou je het in de categorie van 'normale' objecten kunnen plaatsen, maar door zijn onverwachte lichtheid is het bijna afwezig, waardoor een etherisch gevoel wordt opgewekt.

# lazy sunday

**projectteam:** stefan.schöning.studio

**client:** indera

**year:** 2012

an excellent companion for a lazy sunday. read your newspapers & magazines, watch a movie or the cats playing in the garden. this elegant and lightweight armchair with pouf will welcome you to relax and enjoy your day off. it's unexpected comfort is achieved by combining a minimal frame with an innovative textile. the cushions come in leather or fabric, the oak frame can be stained or left 'natural' and for projects there's the possibility of variations in different bright colours.

an excellent companion for a lazy sunday. read your newspapers & magazines, watch a movie or the cats playing in the garden. this elegant and lightweight armchair with pouf will welcome you to relax and enjoy your day off. it's unexpected comfort is achieved by combining a minimal frame with an innovative textile. the cushions come in leather or fabric, the oak frame can be stained or left 'natural' and for projects there's the possibility of variations in different bright colours.

[www.indera.be](http://www.indera.be)





# wifi

**projectteam:** stefan.schöning.studio

**client:** fiam italia - liv'it

**year:** 2006

wifi is a coffee table, bedside table or just a dumbwaiter. the removable top can be used as a tray for coffee or cocktails, and in the basket you can store magazines and newspapers or your kids' toys.

wifi is wat je er zelf van maakt: een salontafel, nachttafeltje, serveertafel... het afneembare bovenvlak kan je gebruiken als dienblad voor koffie of cocktails. in de mand kan je tijdschriften of kranten opbergen, maar ook het speelgoed van de kids.



# friends

**projectteam:** stefan.schöning.studio

**client:** autoproject

**year:** 2008

friends is the table i have been looking for for a long time but couldn't quite find so i ended up drawing it myself. the top and legs are carefully proportioned to grant every guest maximum comfort. during summer it will be the heart of any terrace. it is built in solid wood that turns a lovely shade of grey over the years.

friends is de tafel die ik al lang zocht maar niet vond en daarom zelf tekende. het blad en de poten zijn zorgvuldig geproportioneerd zodat iedere gast een maximaal comfort geniet. in de zomer vormt de tafel een centrale plek op het terras. ze is gemaakt uit massief hout dat mettertijd mooi grijs wordt.



# friends plus

**projectteam:** stefan.schöning.studio

**client:** louis lannoo gallery

**year:** 2012

plus friends grew out of the question if we could convert the friends table in a large conference table that is adapted in proportion and materials to its room. to integrate wiring and contacts we have placed the table on a fixed leg. since then he stands as a permanent fixture in the castle of the louis lannoo gallery.

friends plus ontstond uit de vraag of we de friends tafel konden ombouwen tot een grote vergadertafel die in proportie en materiaalgebruik aangepast is aan zijn ruimte. om de bekabeling en contactpunten weg te werken hebben we de tafel op een vaste poot geplaatst. sindsdien staat hij als een vaste waarde in het kasteel van de gallerij louis lannoo.





# solo

**projectteam:** stefan.schöning.studio

**client:** sur&plus

**year:** 2006

a basic, straightforward single-seater that functions perfectly on its' own.

een ééenvoudig en ongecompliceerd zeteltje dat je perfect 'solo' kan gebruiken.

# smoke chair

**projectteam:** stefan.schöning.studio

**client:** drisag

**year:** 2009

the smoke chair is a modern version of a classical typology, the wing chair which is well known for smoking cigars, reading a book, etc. a lounge version that has been stretched and lowered. the ears have been cut-off, but the back is still high enough to rest your head.

smoke is een moderne versie van een klassieke typologie: de 'wingchair' welke gekend is om cigaren te roken, een boek te lezen of eenvoudig een middagdutjes te doen. hier is het een loungy versie geworden waarbij de oren zijn afgesneden, het zitvlak uitgerokken en het geheel verlaagd. desondanks is er voldoende rugsteun met comfortabele kussens in de zit en in de rug.





# hemels bed

**projectteam:** stefan.schöning.studio

**client:** kreamat + bekaertdeslee

**year:** 2016

this “hemels bed” was born from a ‘fuse project’ in which kreamat bed manufacturer and textile company bekaertdeslee sat together with stefan schöning. slightly later textile designer charlotte vandenborre joined the partnership. peculiar of this bed is the airy build-up by integrating the fully mechanically driven bed base in the mattress. a specially designed 3d breathable removable cover finishes it all.

dit ‘hemels bed’ is ontstaan uit een ‘fuse project’ waarin beddenproducent kreamat en textielbedrijf bekaertdeslee samen met stefan schöning aan tafel zaten. iets later vervoegde textielontwerpster charlotte vandenborre het samenwerkingsverband. bijzonder aan dit bed is de luchtige opbouw door de volledig mechanisch aangestuurde bedbodem te integreren in de matras. de afwerking van het geheel gebeurt met een speciaal voor dit bed ontwikkelde 3d ademende afneembare hoes.





# parker

**projectteam:** stefan.schöning.studio

**client:** jongform

**year:** 2005

parker is my best sold piece with a circulation of more than 15 years. unfortunately it was also the most pirated product in the same period ...

parker is mijn beste verkocht stuk met een oplage van ruim 15 jaar. helaas werd het ook het meest gekopieerde product in dezelfde periode ...



# wilson

**projectteam:** stefan.schöning.studio

**client:** jongform

**year:** 2007

with horizontal lines wilson emphasises its wide and deep sitting volume, to which the back and the arm volumes are carefully added. the basic volume can even be extended, forming the basis for a side table-volume that is integrated in the horizontal line. wilson constitutes a 'plateau of volumes' as it were, that reorganises any room it's in. the classical name makes for a nice contrast with its appearance and exceeds the expectations of special sitting comfort.

door de horizontale belijning legt wilson de nadruk op zijn brede en diepe zitvolume. de rug- en de armvolumes zijn hier zorgvuldig op aangebracht. het basisvolume kan zelfs verder doorlopen, waarbij het de basis vormt voor een bijzettafel-volume dat in de horizontale lijn verwerkt is. wilson vormt als het ware een 'plateau van volumes' en deelt de ruimte waarin hij staat opnieuw in. de klassieke naam vormt een mooi contrast met de uiterlijke verschijning en vult de rijkelijke verwachting van het bijzondere zitcomfort meer dan gewoon in.



# james

**projectteam:** stefan.schöning.studio

**client:** jongform

**year:** 2004

with james i wanted to create a kind of cassette (box open on one side) in different sizes. some sizes allow two people to huddle together (love-seat), in some longer versions one can stretch out completely. by means of a corner element different combinations are possible. the cushions are straight and when you take them away the sofa can be used as a bed. the cushions in the back are rectangular and are placed tightly into the volume. the cushions can be used in several directions.

met james wilde ik een soort cassette (doos met één open zijde) maken in verschillende volumes. zo is er een volume waar je met twee personen kan inkruipen (love-seat), of een langer volume waarin je languit kan liggen. met behulp van een hoekelement kunnen verschillende combinaties gemaakt worden. de zitkussens lopen recht naar achter; wanneer ze weggenomen worden, kan het geheel als bed gebruikt worden. de rechthoekige rugkussens worden strak in het volume geplaatst en kunnen in verschillende richtingen gebruikt worden.



# bley

**projectteam:** stefan.schöning.studio

**client:** sur&plus

**year:** 2012

sur & plus, which belongs to the same group as jongform, gives new design talent the space to put a personal vision and ideas into new products with its own story. new in the collection is the sleek yet organic seating bley.

sur & plus, dat tot dezelfde groep als jongform behoort, geeft nieuw designtalent de ruimte om een persoonlijke visie en ideeën om te zetten in nieuwe producten met een eigen verhaal. nieuw in de collectie is het strakke en toch organische zitmeubel bley.



# basie

**projectteam:** stefan.schöning.studio

**client:** jongform

**year:** 2010

basie is a sofa where the combination with a daybed reinforces the design.

basie is een zitbank waarbij het ontwerp versterkt wordt door de combinatie met een dagbed.





# invader

**projectteam:** stefan.schöning.studio

**client:** anthologie quartett

**year:** 2002

**pictures:** lenz vermeulen

invader is a study of 'cutting' volumes. the seating gap is a cut-out of the body which is made of one piece. it gives interesting architectural perspectives when seen from different sides. the foamed body is upholstered in different colours. in order to get the shape right, i started cutting with a knife into a foam bloc of polystyrene. afterwards, we decided to get it moulded and to integrate the metal parts for the construction of the legs, the back and seat comfort.

invader is een studie van het snijden van volumes. de zitruimte wordt gevormd door een uitsnijding in het hoofdelement dat uit één enkel stuk bestaat. dit resulteert in een reeks interessante architecturale perspectieven wanneer het ontwerp vanuit verschillende hoeken wordt bekeken. het hoofdelement in schuim kan in verschillende kleuren worden gestoffeerd. 'om de juiste vorm te verkrijgen, begon ik met een mes in een blok polystyreen schuim te snijden. daarna besloten we om een mal te maken waarbij de metalen delen in het schuim werden geïntegreerd om de structuur van de poten en de rug te vormen. optimaal zitcomfort stond hierbij centraal.'



# dexter

**projectteam:** stefan.schöning.studio

**client:** jongform

**year:** 2002

the shape of the sofa dexter has the particular property to be drawn by one smooth line. if you trace the contour of this elegant sofa, you always end up at the same point. this gives an appearance that is not intrusive and even brings peace: ideal for lounging and relaxing.

de vorm van de sofa dexter heeft de bijzondere eigenschap door één vloeiende lijn te zijn getekend. als je de contour van deze elegante zitbank volgt kom je altijd op hetzelfde punt uit. dit geeft een uitstraling die niet opdringerig is en zelfs rust brengt: ideaal dus om in te luieren en te ontspannen.





# kylie

**projectteam:** stefan.schöning.studio

**client:** jongform

**year:** 2019

the innovation and beauty of the kylie model is achieved by combining its minimalist character with an organic design. the harmony between the straight lines and the light bulging makes this design an impressive appearance. the result is a timeless sofa that combines minimal design with maximum pleasure.

de innovatie en schoonheid van het model kylie wordt bereikt door het minimalistische karakter te combineren met een organisch design. de harmonie tussen de rechte lijnen en de lichtbolling maakt dit ontwerp tot een indrukwekkende verschijning. het resultaat is een tijdloze bank die minimaal design combineert met maximaal plezier.



# jerry

**projectteam:** stefan.schöning.studio

**client:** jongform

**year:** 2018

jerry was designed based on the harmony between a light organic design and comfort. forms that make the difference in workmanship and elegance with a timeless character and that integrate surprisingly well in your interior.

jerry is ontworpen op basis van de harmonie tussen een licht organisch ontwerp en comfort. vormen die het verschil maken in afwerking en elegantie met een tijdloos karakter en die verrassend goed integreren in je interieur.





# folder

**projectteam:** stefan.schöning.studio

**client:** polyline

**year:** 2001

**cooperation:** own production

**pictures:** lenz vermeulen

the design label polyline was created in order to release personal concepts in limited editions. folder, a chair in true origami style, was a first project for polyline. the folded polypropylene sheet which is cut, scored and folded into existence has been exhibited in numerous places such as the national design museum in new york (usa), the nike design library in oregon (usa), colette in paris (france), at 100% design in london (uk), at salone satellite in milan (italy) and is at present regularly invited to important exhibitions.

het designlabel polyline heb ik opgericht om persoonlijke ideeën vorm te geven in beperkte oplagen. nog datzelfde jaar verraste polyline de designwereld met folder, een stoel in authentieke origamistijl. de stoel is gemaakt uit één blad in polypropyleen, dat in de gewenste vorm wordt uitgesneden, gevouwen en vastgeklit. folder werd al op tal van plaatsen tentoongesteld, zoals het national design museum in new york (vs), de nike design library in oregon (vs), colette in parijs (frankrijk), 100% design in london (vk) en salone satellite in milaan (italië). de stoel wordt vandaag nog steeds gevraagd voor belangrijke tentoonstellingen.

# folder

**projectteam:** stefan.schöning.studio

**client:** polyline

**year:** 2001

**cooperation:** own production

**pictures:** koen de wael

the design label polyline was created in order to release personal concepts in limited editions. folder, a chair in true origami style, was a first project for polyline. the folded polypropylene sheet which is cut, scored and folded into existence has been exhibited in numerous places such as the national design museum in new york (usa), the nike design library in oregon (usa), colette in paris (france), at 100% design in london (uk), at salone satellite in milan (italy) and is at present regularly invited to important exhibitions.

het designlabel polyline heb ik opgericht om persoonlijke ideeën vorm te geven in beperkte oplagen. nog datzelfde jaar verraste polyline de designwereld met folder, een stoel in authentieke origamistijl. de stoel is gemaakt uit één blad in polypropyleen, dat in de gewenste vorm wordt uitgesneden, gevouwen en vastgeklit. folder werd al op tal van plaatsen tentoongesteld, zoals het national design museum in new york (vs), de nike design library in oregon (vs), colette in parijs (frankrijk), 100% design in london (vk) en salone satellite in milaan (italië). de stoel wordt vandaag nog steeds gevraagd voor belangrijke tentoonstellingen.

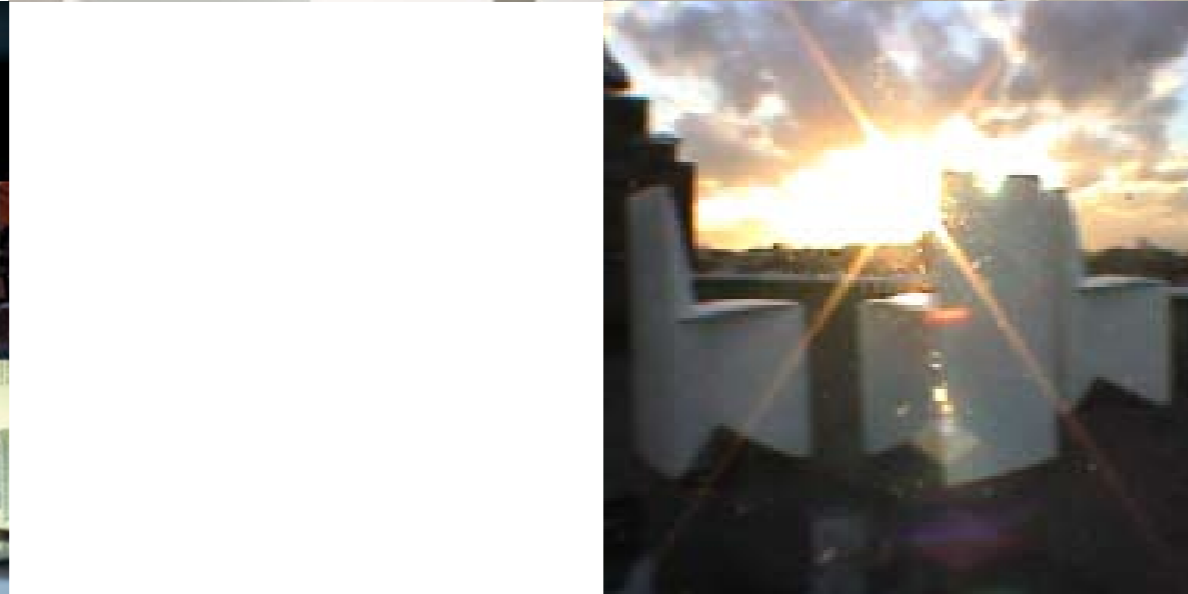

# folder by delvaux

**projectteam:** stefan.schöning.studio

**client:** delvaux

**year:** 2008-2009

**cooperation:** delvaux, bulo

folder by delvaux is an ingenious handmade chair, based on the famous japanese origami technique. this sophisticated folding technique, usually performed on paper, leads to recognisable images and is seen as genuine art in japan nowadays. the delvaux version of this schöning chair is presented in black bull calf leather. this exclusive, first quality leather is applied to a flexible material that will be hardened and reinforced later by a system that was developed for delvaux and the designer themselves. due to this new project with delvaux, schöning is enabled to further expand on the potential of his talents — for never before has he worked in the luxury leather sector.

folder by delvaux is een ingenieuze stoel die met de hand gemaakt wordt, op basis van de bekende japanse origamitechniek. deze geavanceerde plooiotechniek, die doorgaans in papier gerealiseerd wordt, leidt tot herkenbare beelden en wordt in het hedendaagse japan als heuse kunst beschouwd. initieel werd de zetel folder in een synthetisch wit materiaal ontworpen. de delvaux versie van deze zetel van schöning wordt voorgesteld in stierkalfsleer. dit exclusieve leer van eerste kwaliteit wordt aangebracht op een flexibel materiaal dat nadien hard en stevig gemaakt wordt via een systeem dat ontwikkeld werd door delvaux en de ontwerper zelf. dankzij dit nieuwe project met delvaux kan schöning zijn talent verder verruimen — nooit tevoren heeft hij immers gewerkt in de sector van de luxelederwaren.





# spoon

**projectteam:** stefan.schöning.studio

**client:** autoproject

**year:** 1998

**cooperation:** houtbuigerij G.Desmet

**pictures:** lenz vermeulen

when you eat a popsicle and end up with the stick in your hand, you could make a beautiful shape by bending it. the design of spoon is based on this idea and i soon noticed that when i created it life-sized there was a pleasant extra rocking effect. this goes to show that design cannot always come about rationally. experimenting with models often helps me find new ideas. spoon is made from laminated birch and has been present in my living room since many years.

wanneer je een ijsje eet, kan je het stokje achteraf ombuigen tot een mooie vorm. dit idee leidde tot het ontwerp van spoon en al gauw merkte ik dat er bij het uitwerken op ware grootte een plezierig schommeleffect aan verbonden was. dit bewijst dat design niet altijd op een rationele manier tot stand komt. experimenteren met modellen is voor mij vaak een hulpmiddel om tot nieuwe ideeën te komen. spoon is gemaakt uit gelamineerd beukenhout en staat al vele jaren in mijn huiskamer.

# coltrane

**projectteam:** stefan.schöning.studio

**client:** durllet

**year:** 2002

john coltrane has had a major influence on generations of tenor saxophonists and other jazz musicians. solos by coltrane during live concerts could last very long. the record seems to stand for 2 hours and 56 minutes. his playing style can be described as intense and emotional. that's why i wanted to design a chair on which you can stretch out and listen to his music for hours.

john coltrane heeft een grote invloed gehad op hele generaties tenorsaxofonisten en andere jazz-musici. solo's van coltrane tijdens live concerten konden zeer lang duren. het record schijnt te staan op 2 uur en 56 minuten. zijn speelstijl kan omschreven worden als intens en emotioneel. het is daarom dat ik een zetel wilde ontwerpen waarin je languit en uren kan luisteren naar zijn muziek



# mingus

**projectteam:** stefan.schöning.studio

**client:** durlet

**year:** 2004

mingus is the successor of coltrane which i made more than 10 years ago for durlet. whereas coltrane was constructed from different layers with thick cushions, mingus is the result of a thorough analysis. the cushions have been removed or heavily reduced. the remainder is a thick sheet of saddle leather which offers the necessary comfort due to its cut and suspension. this 'one layer' approach also offered the opportunity to study the unfolding of the unit; the result is a carefully finished line pattern.

mingus is de opvolger van coltrane dat ik tien jaar geleden voor durlet creëerde. in tegenstelling tot coltrane, dat opgebouwd was uit verschillende lagen met dikke kussens, is mingus het resultaat van een grondige analyse. de kussens zijn weggenomen of flink gereduceerd. wat overblijft is een dik vel zadelleer dat door zijn uitsnijding en ophanging het nodige comfort biedt. door deze 'one layer' benadering kon ook de ontvouwing van het geheel bestudeerd worden, wat resulteert in een zorgvuldig afgerond lijnenspel.





# sava

**projectteam:** stefan.schöning.studio

**client:** willisau

**year:** 2014

at willisau switzerland a combination of unique materials, meticulous workmanship, innovative design and delicate craftsmanship result in unmistakable pieces of furniture that make your home exactly what it should be. a place to feel comfortable. sava is a chair with a pronounced wraparound back. its seductive details reveal its true intentions; it will persuade & pamper you as soon as you surrender to its gentle embrace.

willisau zwitserland combineert unieke materialen, zorgvuldige afwerking met innoverend design en vakmanschap. dit resulteert in unieke meubelstukken die uw huis precies invullen zoals het zou moeten zijn. een plek waar men zich prettig voelt. sava is een stoel met een uitgesproken omarmende rug. haar verleidelijke details zullen je overtuigen en verwennen van zodra je je overgeeft aan haar zachte omhelzing.



.stefan  
.schöning  
.studio

.contract furniture

# troll

**projectteam:** stefan.schöning.studio

**client:** iren uffici

**year:** 2008

**pictures:** lenz vermeulen

troll is a desk trolley available in different versions and colours: a drawer, a dustbin, wheels to move it around or bright colours to liven up your office.

troll is een bureaustafel op wielen, beschikbaar in verschillende uitvoeringen en kleuren. een lade, een prullenmand en wielen maken het ultra praktisch... en de heldere kleuren vrolijken elk kantoor op.



# stella

**projectteam:** stefan.schöning.studio

**client:** haelvoet

**year:** 2012

this chair for the health care sector is characterized by its pure lines. a luxurious and stylish design that makes enthusiastic use of the latest technology. the visual sleek and elegant seat offers a high degree of comfort thanks to the integrated foam layer. this upholstered chair is stackable and available with or without armrests.

deze zorgstoel wordt gekenmerkt door zijn zuivere belijning. een luxueus en stijlvol ontwerp dat enthousiast gebruik maakt van de nieuwste technologie. de visuele strakke en elegante zitting biedt een hoog zitcomfort dankzij de ingewerkte schuimlaag. deze gestoffeerde stoel is stapelbaar en verkrijgbaar met of zonder armsteunen.





# zitbank la terrazza

**projectteam:** stefan.schöning.studio

**client:** la terrazza

**year:** 2015

what if you can create a design for your favorite restaurant? this bench is a design that anticipates the architecture of the building with its large windows and ensures optimum comfort combined with a transparent look.

wat als je een ontwerp mag maken voor je favoriete restaurant? deze zitbank is een ontwerp dat anticipeert op de architectuur van het gebouw met zijn grote ramen en zorgt voor een optimaal comfort in combinatie met een transparante look.



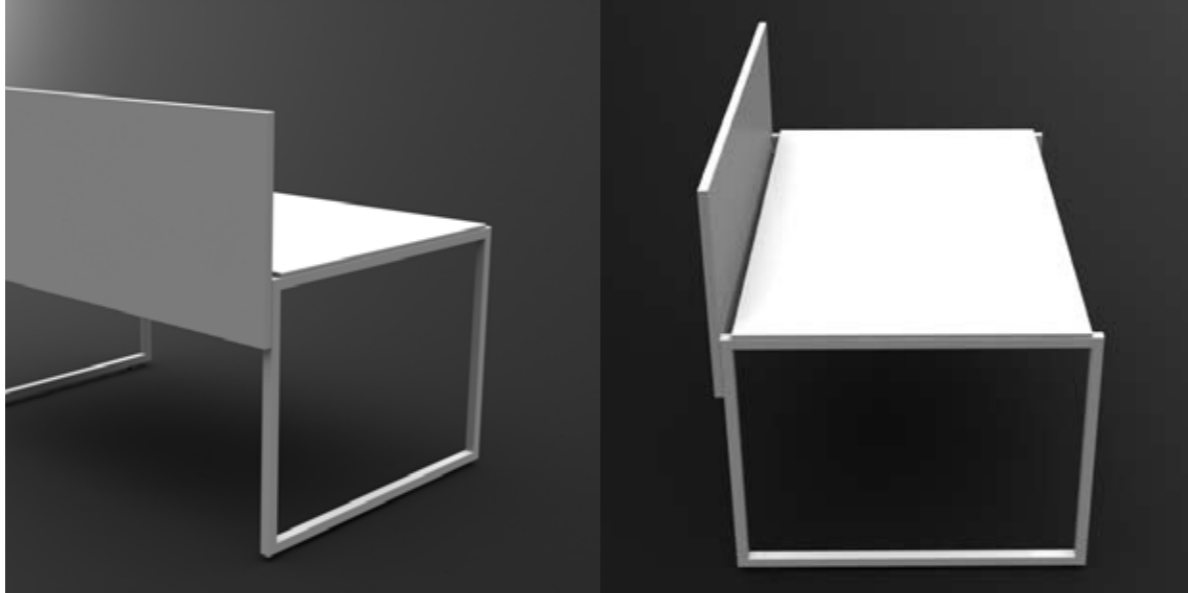

# buro

**projectteam:** stefan.schöning.studio

**client:** autoproject

**year:** 2009

**cooperation:** FE +, triplaco,...

this design came into being after the move of our office. our own activities made us reflect a work concept that guarantees modularity. in a simple manner, the furniture fits into the diversity of our work. several different configurations are possible: a desk with a side and accessories (cable management, screen brace, pc-dok), combined tables and a meeting table. the design is based on the ultra chair for fiam italia. the tables consist of an elegant frame of steel profiles and a fine tabletop that seems to float.

dit ontwerp kwam tot stand na de verhuizing van onze studio. onze eigen activiteiten deed ons nadenken over een werkconcept dat modulariteit garandeert. het meubilair past op eenvoudige wijze in de diversiteit van ons werk. verschillende configuraties zijn mogelijk: een bureau met een gesloten zijde en accessoires (kabel management, scherm brace, pc-dok), gecombineerde tafels en een vergadertafel. het ontwerp is gebaseerd op de ultra stoel voor fiam italia. de tafels bestaan uit een elegant frame van stalen profielen en een dun tafelblad dat lijkt te zweven.





# ultra

**projectteam:** stefan.schöning.studio

**client:** fiam italia - liv'it

**year:** 2004

ultra is a stackable chair for public and domestic purposes. the thin layer is made out of one injected polypropylene sheet, snaps into the thin metal frame of the chair. the whole is designed as a slim and ultra-thin ensemble.

ultra is een stapelbare stoel voor publiek en huishoudelijk gebruik. de dunne laag is gemaakt uit één geïnjecteerd blad polypropyleen, dat in het metalen frame van de stoel klikt. het ensemble heeft een fijn, ultradun design.





# amerigo

**projectteam:** stefan.schöning.studio

**client:** drisag

**year:** 2000

amerigo is the collective name for the range of office chairs which i have designed for drisag. this conference chair is unique because the back, the seating and the arm volumes have been built up as one part around the steel 4-leg base. hence the upholstery and the steel base inadvertently cross over as they form one continuous line.

amerigo is de verzamelnaam van het kantoorstoelprogramma dat ik ontworpen heb voor drisag. deze bezoekersstoel is bijzonder omdat het rug-, ziten armvolume uit één deel is opgebouwd rond het stalen potenframe. daardoor lopen het gestoffeerde deel en het stalen onderstel in één lijn door.





# hm 213

**projectteam:** stefan.schöning.studio

**client:** hitch mylius (UK)

**year:** 2013

**reference:** [http://www.hitchmylius.co.uk/product\\_ranges/hm213/](http://www.hitchmylius.co.uk/product_ranges/hm213/)

in a completely fresh approach to public-area seating this hm213 beam-mounted system introduces a dynamic 'horizon' through the articulation of the height of the backrests. the product range comprises three- and four-seat beams, with or without arms, and an optional table. beams can be linked end-to-end or in back-to-back configurations. these elements combine to provide a versatile seating solution for waiting and rest areas in retail, healthcare, educational and public sector environments.

in een geheel nieuwe benadering van openbare zitruimte introduceert dit hm213 balk gemonteerd systeem een dynamische 'horizon' door de articulatie van de hoogte van de rugleuningen. het assortiment bestaat uit modules met drie en vier zitplaatsen, met of zonder armen, en een optioneel table. de modules kunnen worden gekoppeld in een end-to-end of back-to-back configuratie. hiermee wil hm213 een veelzijdige oplossing bieden voor wachtplaatsen in winkels, gezondheidszorg, het onderwijs en de publieke sector.

# linkspace

**projectteam:** stefan.schöning.studio

**client:** zone furniture (malaysia)

**year:** 2016

**reference:** mfpc - mtib - icon

'linkspace' is the optimum aid for the working space planner. this modular system consists of elements which can be combined in order to organise your working floor in an ideal working landscape. materials for the walls are made from recycled pet bottles. the whole is lifted with wooden beams made from local wood. the design refers to the architecture of traditional malay houses.

'linkspace' is de ideale hulp voor de architect van werkplekken. dit modulaire systeem bestaat uit elementen die kunnen worden gecombineerd zodat een ideaal landschap op de werkvloer ontstaat. het materiaal voor de wanden is gemaakt van gerecycleerde pet-flessen. het geheel wordt opgetild met houten balken gemaakt van lokaal hout. het ontwerp verwijst naar de architectuur van traditionele maleisische huizen.





# linkspace

**projectteam:** stefan.schöning.studio

**client:** zone furniture (malaysia)

**year:** 2016

**reference:** mfpc - mtib - icon

'linkspace' is the optimum aid for the working space planner. this modular system consists of elements which can be combined in order to organise your working floor in an ideal working landscape. materials for the walls are made from recycled pet bottles. the whole is lifted with wooden beams made from local wood. the design refers to the architecture of traditional malay houses.

'linkspace' is de ideale hulp voor de architect van werkplekken. dit modulaire systeem bestaat uit elementen die kunnen worden gecombineerd zodat een ideaal landschap op de werkvloer ontstaat. het materiaal voor de wanden is gemaakt van gerecycleerde pet-flessen. het geheel wordt opgetild met houten balken gemaakt van lokaal hout. het ontwerp verwijst naar de architectuur van traditionele maleisische huizen.





# linkspace

**projectteam:** stefan.schöning.studio

**client:** zone furniture (malaysia)

**year:** 2016

**reference:** mfpc - mtib - icon

'linkspace' is the optimum aid for the working space planner. this modular system consists of elements which can be combined in order to organise your working floor in an ideal working landscape. materials for the walls are made from recycled pet bottles. the whole is lifted with wooden beams made from local wood. the design refers to the architecture of traditional malay houses.

'linkspace' is de ideale hulp voor de architect van werkplekken. dit modulaire systeem bestaat uit elementen die kunnen worden gecombineerd zodat een ideaal landschap op de werkvloer ontstaat. het materiaal voor de wanden is gemaakt van gerecycleerde pet-flessen. het geheel wordt opgetild met houten balken gemaakt van lokaal hout. het ontwerp verwijst naar de architectuur van traditionele maleisische huizen.



.stefan  
.schöning  
.studio

.products



# slow

**projectteam:** stefan.schöning.studio

**client:** eternum

**year:** 2011

slow is a cutlery that wants to invite and gather people around the table again. the name refers to the italian non-profit movement 'slowfood' which unites the joy of good food with our responsibility towards the community and the environment.

slow is het bestek dat wil uitnodigen en dat mensen terug rond de tafel wil krijgen. de naam verwijst naar de italiaanse non-profit beweging 'slowfood', die de deugd van goed eten verenigt met onze verantwoordelijkheid tegenover de maatschappij en het milieu.

# ozone

**projectteam:** stefan.schöning.studio

**client:** oxygène

**year :** 2010

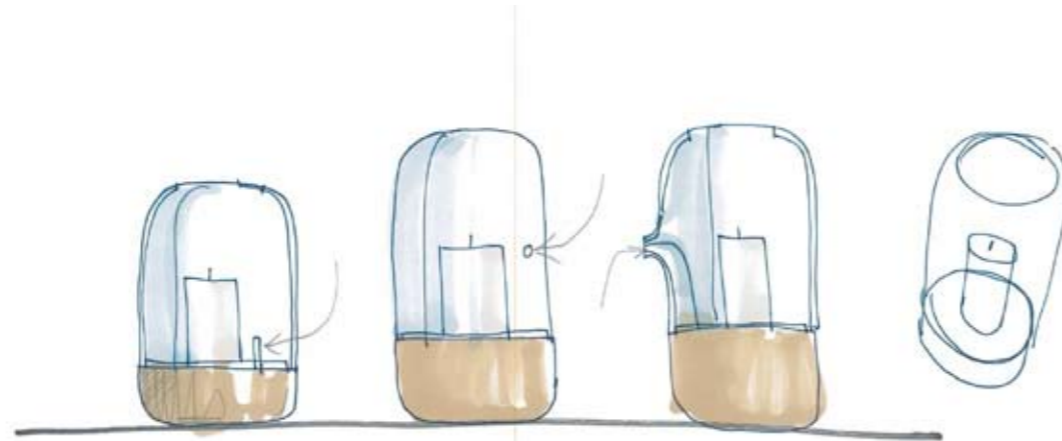

'ozone' as a pure form of oxygen or 'oxygène' in french, essential element for fire and flames. the small gap in the shape of the logo at the bottom of the hurricane lamps serves as an extra supply of oxygen, allowing the candle the proper tempo to burn fully.

the base of warm wood and the bell glass connect seamlessly and ensure a harmonious combination, furthermore the top curve provides extra protection for the candle. the soft curves, a typical design characteristic of stefan schöning, are related to the warmth and softness of the light that the flame radiates.

'ozone' als een pure vorm van zuurstof oftewel 'oxygène', essentieel element voor vuur en vlam. de kleine opening in de vorm van het logo onderaan de windlichten fungeert als extra aanvoer van zuurstof, waardoor de kaars het juiste tempo krijgt om volledig op te branden. de basis van warm hout en de glazen stolp sluiten naadloos op elkaar aan en zorgen voor een harmonieuze combinatie waarbij de kaars extra beschermd wordt door de ronding bovenaan. de zachte ronding, een typisch designkenmerk van stefan schöning, staat in relatie tot de warmte en zachtheid van het licht dat de vlam uitstraalt.





# opale

**projectteam:** stefan.schöning.studio

**client:** oxygène

**year:** 2014

'opale' (opale is french for translucent) is a candle or tea light holder where the translucent glass covers the function as a diffuser. in fact, the shape reminds us of a lampshade with a flickering and playful flame adding authenticity to the design.

'opale' (opale is frans voor doorschijnend) is een kaarshouder of theelichthouder waarbij de glazen opale kap werkt als een difuseur. de vorm doet denken aan een lampekop waarbij de speelse opflikking van de vlam het dan weer een authentiek karakter geeft.





# track

**projectteam:** stefan.schöning.studio

**client:** reflect+

**year:** 2012

place this 'leaning' mirror anywhere you prefer, it fits perfectly in your bedroom, bathroom, hall or office. the frame in oak gives that extra touch of luxury and warmth to the mirror. meanwhile, keep track of your belongings with the handy tablet (optional) and never again lose keys, your favourite lipstick or that precious teddy bear.

plaats deze 'leunende' spiegel waar u maar wilt, hij past perfect in uw slaapkamer, badkamer, hal of kantoor. het eiken houten frame geeft dat extra vleugje warmte en luxe. met een handig optioneel tablet verlies je nooit meer je sleutels, je favoriete lipstick of die kostbare teddybeer.



# offspring

**projectteam:** stefan.schöning.studio

**client:** reflect+

**year:** 2012

share these mirrors with your son or daughter and start making faces!

the elder & younger mirror are a winning combination, but aren't too shy to stand on their own. the simplicity and modesty of the design requires perfection in production, so they're in excellent hands with reflect+.

deze spiegels zijn ideaal om met uw zoon of dochter gekke gezichten te trekken! de 'oudere' en 'jongere' spiegel zijn een winnende combinatie, maar kunnen elks ook apart gebruikt worden. de eenvoud en bescheidenheid van het ontwerp vereist perfectie in het produceren en zijn dus in perfecte handen bij reflect+.



# hoover

**projectteam:** stefan.schöning.studio

**client:** elica

**year:** 2003

this cooker hood has integrated ambient light. the light breathes with the rhythm of the fan and slowly fades when the cooker hood is switched off and you leave the kitchen.

deze dampkap heeft ingebouwde sfeerverlichting. het licht ademt op het ritme van de ventilator en vervaagt langzaam wanneer je de dampkap uitschakelt en de keuken verlaat.



# la cage

**projectteam:** stefan.schöning.studio

**client:** dark

**year:** 2008

cage is an attempt to save the light bulb from extinction. the cage in folded steel wire serves as a reserve for this threatened species and positions the light bulb centrally.

la cage is een poging om de gloeilamp te redden. de uit staaldraad geploide kooi doet dienst als reservaat voor deze met uitsterven bedreigde soort en positioneert de lamp op een centrale plek.

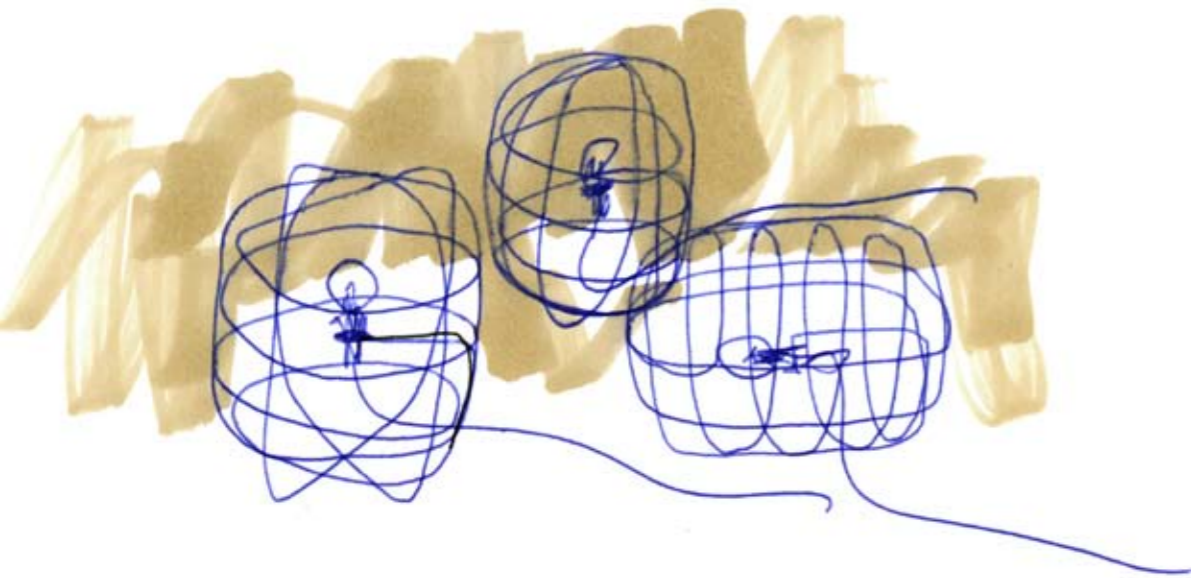



# foglia

**projectteam:** stefan.schöning.studio

**client:** autoproject

**year:** 2008

this project is an exploration of a new formal language inspired by nature. foglia (italian for 'leaf') is a towel rack for the bathroom that refers to the sharp contours of the leaf of a tropical plant by its shape and used materials. hence the idea of using this product both indoors and outdoors. the stainless steel version adorns many a luxurious pool, being a convenient tool on sultry summer evenings.

in dit project wordt een nieuwe vormtaal verkend die geïnspireerd is op de natuur. foglia (italiaans voor 'blad') is een handdoekrek voor de badkamer dat door zijn vorm en materiaalgebruik verwijst naar de spitse contourvorm van het blad van een tropische plant. hierdoor ontstond ook het idee om dit product zowel binnen als buiten te gebruiken. de roestvrij stalen versie siert menig luxueus zwembad en is een handig hulpmiddel op zwoele zomeravonden.

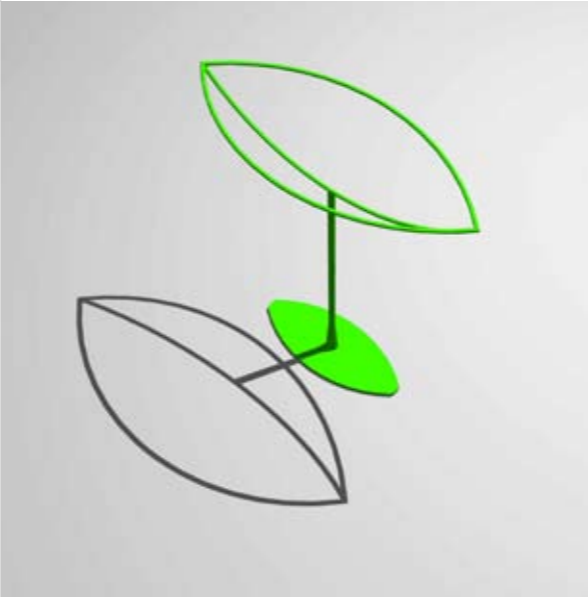



# whitegold

**projectteam:** stefan.schöning.studio

**client:** domani

**year:** 2009

chinese porcelain was highly coveted in europe during the 17th century; therefore the magical substance was called 'white gold'. it was so rare and expensive that it was valued more highly than gold. exorbitant amounts of time, energy and money was spent to unlock the secret of making porcelain, but up until now the finest quality is still 'made in china'. i wanted to use this pejorative label in a positive way. most people associate it with low cost and matching quality. but it's the exhaustive know-how in old workshops where knowledge passes from generation to generation that convinced us to take the production to china. for this assignment our studio has designed and developed the collection, but furthermore has been responsible for the art direction of the project: website, flyers, fair booth, graphical identity etc.

chinees porselein werd felbegeerd in het europa van de 17e eeuw; vandaar dat deze magische substantie 'het witte goud' werd genoemd. het was zo zeldzaam en duur dat het meer werd gewaardeerd dan goud. Heel veel tijd, energie en geld werd besteed om het geheim van het porselein te ontgrendelen, maar tot dan toe kwam de beste kwaliteit nog steeds 'made in china'. ik wilde dit pejoratieve label op een positieve manier gebruiken. de meeste mensen associëren 'made in china' met lage kosten en lage kwaliteit maar in dit geval is het de specifieke know-how die van generatie op generatie is doorgegeven die ons overtuigd heeft om voor dit project de productie naar china te brengen. voor deze opdracht heeft onze studio de volledige collectie ontworpen en ontwikkeld, maar verder zijn we ook verantwoordelijk geweest voor de art direction van het hele project: website, flyers, beursstand, grafische identiteit etc.





# whitegold

**projectteam:** stefan.schöning.studio

**client:** domani

**year:** 2009

chinese porcelain was highly coveted in europe during the 17th century; therefore the magical substance was called 'white gold'. it was so rare and expensive that it was valued more highly than gold. exorbitant amounts of time, energy and money was spent to unlock the secret of making porcelain, but up until now the finest quality is still 'made in china'. i wanted to use this pejorative label in a positive way. most people associate it with low cost and matching quality. but it's the exhaustive know-how in old workshops where knowledge passes from generation to generation that convinced us to take the production to china. for this assignment our studio has designed and developed the collection, but furthermore has been responsible for the art direction of the project: website, flyers, fair booth, graphical identity etc.

chinees porselein werd felbegeerd in het europa van de 17e eeuw; vandaar dat deze magische substantie 'het witte goud' werd genoemd. het was zo zeldzaam en duur dat het meer werd gewaardeerd dan goud. Heel veel tijd, energie en geld werd besteed om het geheim van het porselein te ontgrendelen, maar tot dan toe kwam de beste kwaliteit nog steeds 'made in china'. ik wilde dit pejoratieve label op een positieve manier gebruiken. de meeste mensen associëren 'made in china' met lage kosten en lage kwaliteit maar in dit geval is het de specifieke know-how die van generatie op generatie is doorgegeven die ons overtuigd heeft om voor dit project de productie naar china te brengen. voor deze opdracht heeft onze studio de volledige collectie ontworpen en ontwikkeld, maar verder zijn we ook verantwoordelijk geweest voor de art direction van het hele project: website, flyers, beursstand, grafische identiteit etc.



# crown

**projectteam:** stefan.schöning.studio

**client:** desalto

**year:** 2006

crown is a coat rack with a distinct reference. the infinite form of the floating crown as a metaphor for the task of this product: to receive an endless line of guests.

crown is een kapstok met een duidelijke boodschap: de oneindige vorm van een zwevende kroon als metafoor voor de taak van dit product: een oneindig aantal gasten ontvangen.

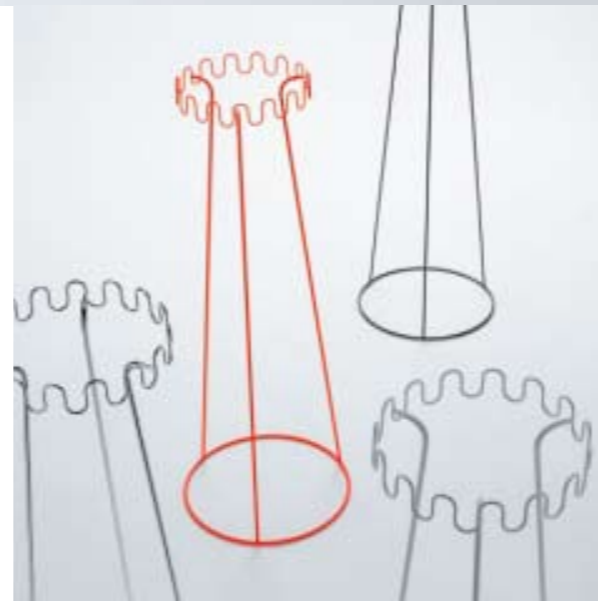





# san pedro

**projectteam:** stefan.schöning.studio

**client:** feld - drisag

**year:** 2008

san pedro is the name of a cactus that grows and grows until it falls over due to its own weight. then he'll take root to start growing again. this 'self-recycling' capacity serves as a metaphor for the function of this coat hanger: to welcome people again and again. to make the most of the coat hanger spatially, the needles on the ribs are also turned inwards.

san pedro is de naam van een cactus die net zolang groeit tot hij door zijn eigen gewicht omvalt. van daaruit schiet hij wortel om opnieuw te kunnen groeien. deze 'zelf recyclerende' eigenschap dient als metafoor voor de functie van deze kapstok: steeds opnieuw mensen kunnen ontvangen. om de kapstok ruimtelijk optimaal te benutten zijn de naalden op de ribben ook naar binnen gericht.

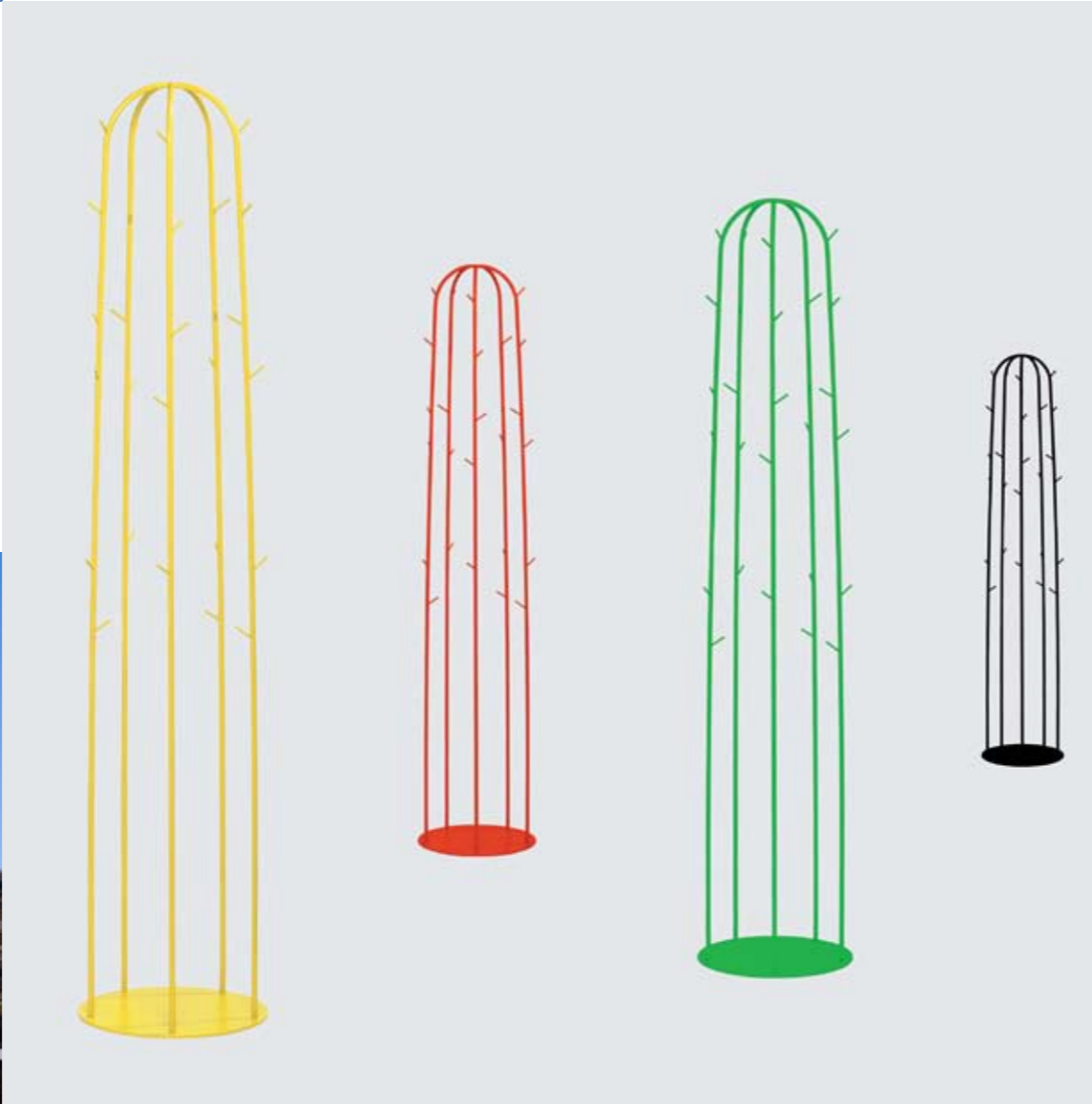
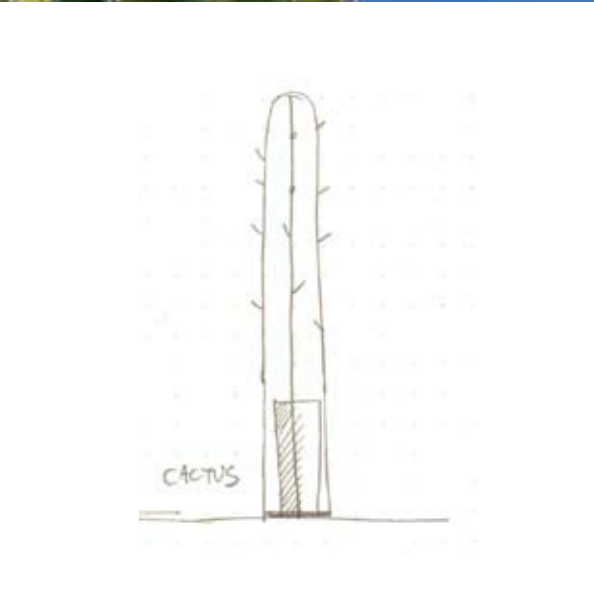

# mushrooms

**projectteam:** stefan.schöning.studio

**client:** gardeco

**year:** 2018



mushrooms have long appealed to everyone's imagination, from young to old. throughout history they appear in all kinds of stories, legends and fairytales. but they have also conquered their unmistakable place in the culinary world. so many different variants of one specie is something that fascinates me enormously as a designer. the shapes are so diverse and all have their specific function. in this project I want to bring that wonderful nature into the living room. with three unique models: twin, cup and clock. twin has a split hat that can serve as a print holder. cup has a hat in the shape of a bowl in which the precious ring cannot be found.

clock is the tall, slender model that unites the three in a beautiful decorative set.

paddestoelen spreken reeds heel lang tot ieders verbeelding, van jong tot oud. doorheen de geschiedenis duiken ze op in allerlei verhalen, legendes en sprookjes. maar ook in de culinaire wereld hebben zij hun onmiskenbare plaats veroverd. de manier waarop de natuur erin slaagt om van één specie zoveel verschillende varianten te maken is iets dat me enorm fascineert als ontwerper. de vormen zijn zo uiteenlopend en hebben allemaal hun specifieke functie. zo wil ik in dit project die wonderlijke natuur in de huiskamer brengen. met drie eigenzinnige modellen: twin, cup en clock. twin heeft een gespleten hoed die dienst kan doen als prenthouder. cup heeft een hoed in de vorm van een schaalje waarin die kostbare ring niet te zoek ligt. clock is het rijzige ranke model die de drie verenigt in een mooi decoratief set.



# pisco

**projectteam:** stefan.schöning.studio

**client:** gardeco

**year:** 2019

**pisco** is portuguese for 'blink of an eye'. it immediately describes the appearance of this sculptural wall decoration. blinking eyes that make you blush ;-) in 3 different sizes they are combined in groups to form a subtle decoration or take a place as a large sculpture. the natural ceramic pieces are handmade by local brazilian craftsmen: gardeco imports their ceramics from cores da terra, selma calheira's studio in brazil. she strongly engages in social commitment and offers the local population a chance to follow training with her and become a ceramist. gardeco couldn't agree more with this vision and takes pride in their long-term relationship.

**pisco** is portugees voor 'knipoog'. het beschrijft meteen het uiterlijk van deze sculpturale wanddecoratie. knipperende ogen die je laten blozen ;-) ze worden gecombineerd in 3 verschillende maten. de natuurlijke keramische stukken zijn handgemaakt door lokale braziliaanse ambachtslieden: gardeco importeert hun keramiek uit cores da terra, de studio van selma calheira in brazilië. zij hecht sterk aan maatschappelijk engagement en biedt de lokale bevolking de kans om bij haar een opleiding te volgen en keramist te worden. gardeco was het helemaal eens met deze visie en is trots op hun langdurige relatie.



# K9

**projectteam:** stefan.schöning.studio

**client:** etap

**year:** 2013



k9 has been proving for years that emergency lighting and aesthetics can go hand-in-hand. thanks to stylish design and absolute top performance, the series has grown into a true benchmark. but (led) technology never stands still and therefore our studio designed a fully renovated version of this successful series. the basic concept was not altered - quality, unobtrusiveness and performance, are more than ever at the centre. what strikes you immediately is the simplicity and purity of the new design. a compact lens - which shields the led - in what is a perfectly minimalist housing, there is no need for more. k9 is therefore more discreet than ever. those with an eye for detail will notice that the housing is now devoid of screws and that the lens is fully countersunk.

k9 bewijst al jaren dat noodverlichting en esthetiek hand in hand kunnen gaan. dankzij stijlvol design en absolute topprestaties, is de serie uitgegroeid tot een echte maatstaf. maar (led) technologie staat nooit stil en daarom ontwierp onze studio een volledig gerenoveerde versie van deze succesvolle serie. het basisconcept is niet veranderd - kwaliteit, onopvallendheid en prestaties, zijn eigenschappen die meer dan ooit centraal staan. wat meteen opvalt is de eenvoud en de zuiverheid van het nieuwe ontwerp. een compacte lens - welke de lichtbron stuurt - in een minimalistische behuizing, meer is niet nodig. k9 is dan ook discreter dan ooit. mensen met een oog voor detail zullen merken dat de er geen zichtbare schroeven zijn en dat de lens volledig is verzonken.

# serie m

**projectteam:** stefan.schöning.studio

**client:** intensia (niko)

**year:** 2003

serie-m offers a distinguished and exclusive range of appliances for the automation of the home.

serie-m biedt een onderscheiden en exclusief aanbod van apparaten voor de automatisering van het huis.

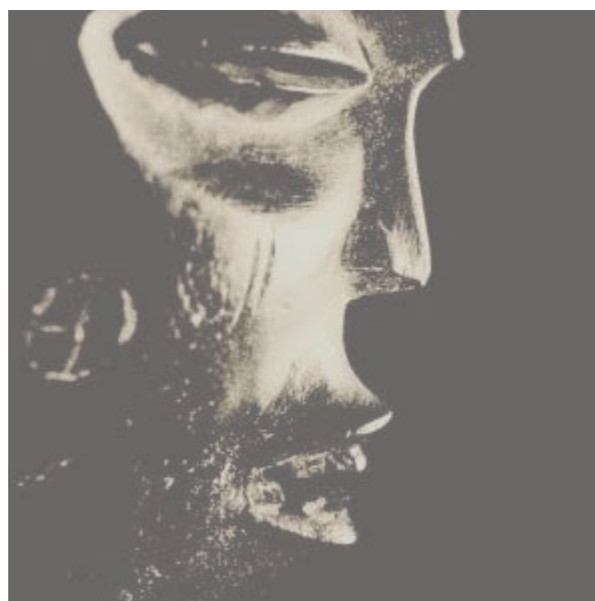



# high end access control system

**projectteam:** stefan.schöning.studio

**client:** niko

**year:** 2008

study of a high end access control system in 2008  
(before the launch of the ipad!!)

studie van een high end toegangscontrole systeem  
in 2008 (voor de lancering van de iPad !!)



# high end access control system

projectteam: stefan.schöning.studio  
client: niko  
year: 2008



# high end access control system

**projectteam:** stefan.schöning.studio  
**client:** one smart control  
**year:** 2016

in this design we try to combine the most advanced technology with a high end quality product for both indoor and outdoor.

in dit ontwerp trachten we de meest geavanceerde technologie te verbinden met een hoog kwalitatief eindproduct zowel voor binnen als voor buiten.







# K9

**projectteam:** stefan.schöning.studio

**client:** etap

**year:** 2013

k9 has been proving for years that emergency lighting and aesthetics can go hand-in-hand. thanks to stylish design and absolute top performance, the series has grown into a true benchmark. but (led) technology never stands still and therefore our studio designed a fully renovated version of this successful series. the basic concept was not altered - quality, unobtrusiveness and performance, are more than ever at the centre. what strikes you immediately is the simplicity and purity of the new design. a compact lens - which shields the led - in what is a perfectly minimalist housing, there is no need for more. k9 is therefore more discreet than ever. those with an eye for detail will notice that the housing is now devoid of screws and that the lens is fully countersunk.

k9 bewijst al jaren dat noodverlichting en esthetiek hand in hand kunnen gaan. dankzij stijlvol design en absolute topprestaties, is de serie uitgegroeid tot een echte maatstaf. maar (led) technologie staat nooit stil en daarom ontwierp onze studio een volledig gerenoveerde versie van deze succesvolle serie. het basisconcept is niet veranderd - kwaliteit, onopvallendheid en prestaties, zijn eigenschappen die meer dan ooit centraal staan. wat meteen opvalt is de eenvoud en de zuiverheid van het nieuwe ontwerp. een compacte lens - welke de lichtbron stuurt - in een minimalistische behuizing, meer is niet nodig. k9 is dan ook discreter dan ooit. mensen met een oog voor detail zullen merken dat de er geen zichtbare schroeven zijn en dat de lens volledig is verzonken.



# K4 oled

**projectteam:** stefan.schöning.studio

**client:** etap

**year:** 2013

oled (organic light emitting diode) is a variation of the standard led. whilst leds are made up of inorganic material, oled uses organic macromolecules (hydrocarbon compounds) to produce light. unlike leds (light point source), oleds are able to spread light over a specific surface. in terms of applications in the lighting world, oled technology is still in its infancy. yet it is obvious that it involves a particularly promising technology. thanks to their perfectly even lighting, oleds are highly suitable for applications such as emergency lighting. the k4 series with oleds is therefore a unique combination of perfectly illuminated signage and ultra slim design.

oled (organic light emitting diode) is een variatie van gewone led. terwijl leds bestaan uit anorganisch materiaal, gebruikt oled organische macromoleculen (koolwaterstofverbindingen) om licht te produceren. in tegenstelling tot de gewone leds (lichtbron in één punt), zijn oled's in staat om licht over een specifiek oppervlak te verspreiden. wat betreft toepassingen in de verlichtingswereld staat oled technologie nog in zijn kinderschoenen maar het is al wel duidelijk dat het gaat om een veelbelovende technologie. dankzij hun perfect homogeen licht zijn oled's zeer geschikt voor toepassingen in noodverlichting. de k4 serie met oled's is dan ook een unieke combinatie van perfect aangelichte bewegwijzering en een ultra slank ontwerp.

# K4 oled

**projectteam:** stefan.schöning.studio

**client:** etap

**year:** 2013

oled (organic light emitting diode) is a variation of the standard led. whilst leds are made up of inorganic material, oled uses organic macromolecules (hydrocarbon compounds) to produce light. unlike leds (light point source), oleds are able to spread light over a specific surface. in terms of applications in the lighting world, oled technology is still in its infancy. yet it is obvious that it involves a particularly promising technology. thanks to their perfectly even lighting, oleds are highly suitable for applications such as emergency lighting. the k4 series with oleds is therefore a unique combination of perfectly illuminated signage and ultra slim design.

oled (organic light emitting diode) is een variatie van gewone led. terwijl leds bestaan uit anorganisch materiaal, gebruikt oled organische macromoleculen (koolwaterstofverbindingen) om licht te produceren. in tegenstelling tot de gewone leds (lichtbron in één punt), zijn oled's in staat om licht over een specifiek oppervlak te verspreiden. wat betreft toepassingen in de verlichtingswereld staat oled technologie nog in zijn kinderschoenen maar het is al wel duidelijk dat het gaat om een veelbelovende technologie. dankzij hun perfect homogeen licht zijn oled's zeer geschikt voor toepassingen in noodverlichting. de k4 serie met oled's is dan ook een unieke combinatie van perfect aangelichte bewegwijzering en een ultra slank ontwerp.





# fietspad verlichting

**projectteam:** stefan.schöning.studio  
**client:** schröder  
**year:** 2008

to improve the safety of vulnerable road users, while minimizing the impact on existing fauna, the government has chosen to install intelligent, innovative and low energy consuming LED luminaires. our studio has worked on a number of proposals.

om de veiligheid van de zwakke weggebruiker te vergroten en tegelijk de invloed op de bestaande fauna te minimaliseren, heeft de overheid gekozen om intelligente, innovatieve en weinig energieverbruikende ledverlichtingstoestellen te installeren. onze studio heeft hieromtrent een aantal voorstellen gedaan.





# k1

**projectteam:** stefan.schöning.studio

**client:** etap

**year:** 2014

with the launch of the k1 recessed version, etap now provides an efficient and safe led solution for each emergency lighting application (escape route and anti-panic lighting). the k1 recessed spot combines excellent performance and functional design. thanks to the sophisticated light distributions, the number of luminaires can be reduced to a minimum.

met de lancering van de inbouwversie van de k1 heeft etap nu voor elke toepassing in noodverlichting (vluchtweg- en antipaniekverlichting) een efficiënte en veilige ledoplossing. de k1 inbouwspot combineert uitstekende lichtprestaties met een functioneel design. dankzij de uitgekiende lichtverdelingen kunt u het aantal armaturen tot een minimum beperken.

# grill pan

**projectteam:** stefan.schöning.studio

**client:** demeyere

**year:** 2007

this grill pan is made of stainless steel and has no less than 7 layers of different kinds of steel to induce the heat in a better way. it can be used on gas, electrical and induction hobs and is also suitable to be used in the oven. it is the basis of a series of grill products which i have designed for demeyere. one of the difficulties we faced was getting the multilayer sheet to take on the correct shape, without causing any deformations due to tensions in the material.

deze grillpan van roestvrij staal bestaat uit zeven verschillende lagen staal waardoor de hitte beter geleid wordt. de pan is zowel geschikt voor elektrische- als voor gas- en inductiekookplaten en kan ook in de oven gebruikt worden. ze vormt de basis van een reeks grillproducten die ik samen met demeyere ontwikkelde. een van de moeilijkheden was om de meerlagige plaat in de juiste vorm te krijgen, zonder dat er door materiaalspanningen deformatie optreedt.





# r8

**projectteam:** stefan.schöning.studio

**client:** etap

**year:** 2016

r8 is etap's new series of diffuser luminaires and combines simple design, perfect finish with energy efficiency using led technology. these luminaires can be wall or ceiling mounted, suspended, in line or individual which means they have a broad application area, e.g. shops, schools, offices, corridors, meeting rooms or reception areas.

r8 is etap's nieuwste serie lijnarmaturen en combineert een eenvoudig ontwerp, perfecte afwerking met energie-efficiëntie op basis van led technologie. deze armaturen kunnen aan de wand of het plafond gemonteerd worden. ze kunnen ook opgehangen worden, individueel of in lijn, en hebben hiermee een breed toepassingsgebied: winkels, scholen, kantoren, traphallen, vergader- en ontvangstruimtes.





# u3

**projectteam:** stefan.schöning.studio

**client:** etap

**year:** 2016

u3 is a recessed ceiling luminaire for the office environment, using led light. it is especially designed to meet the highest standards used in office environments.

u3 is een verzonken plafond armatuur voor de kantooromgeving, met gebruik van led-technologie. het is speciaal ontworpen om tegemoet te komen aan de hoogste normen die gebruikt worden in kantooromgevingen.

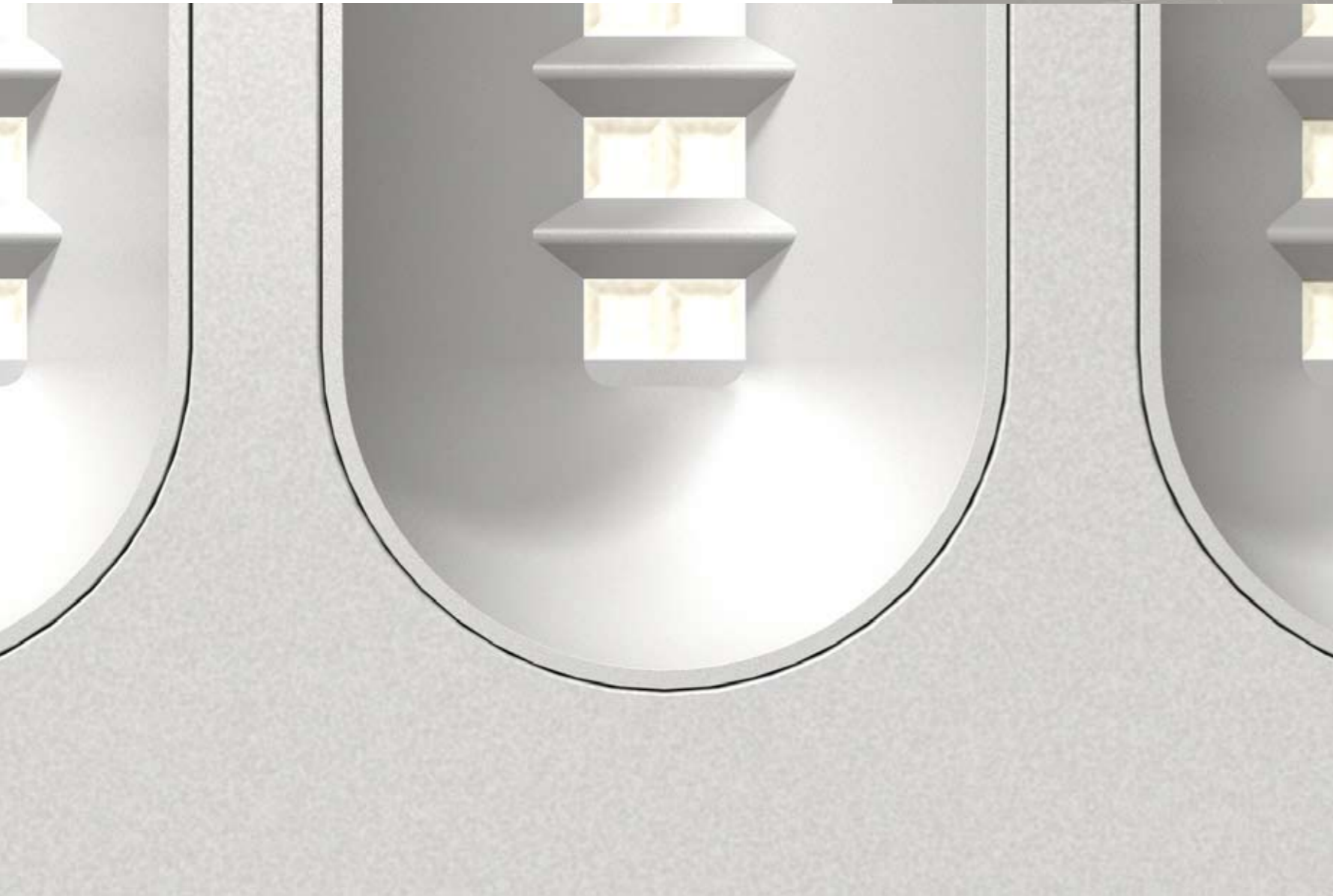



# young

**projectteam:** stefan.schöning.studio

**client:** demeyere

**year:** 2012

looking for affordable quality and timeless design? young by demeyere is just that! the series consists of all basic equipment needed for young and adventurous cooks. suitable for all types of hobs, including induction. moreover you can pop them in the oven to keep your dish warm at all times.

op zoek naar betaalbare kwaliteit en tijdloos design? de reeks young door demeyere geeft hierop het antwoord! de serie bestaat uit alle basis elementen die nodig zijn voor jonge en avontuurlijke koks. geschikt voor alle soorten kookplaten, inclusief inductie. bovendien kunt u ze in de oven duwen om uw gerechten te allen tijde warm te houden.



# intense 5

**projectteam:** stefan.schöning.studio

**client:** demeyere

**year:** 2012

the products of this intense 5 series are made of solid 5-layer material right up to the edge. as a result, the heat is distributed smoothly and evenly and you can easily control the temperature. ideal on gas, but also particularly suitable for all other hobs, including induction, and the oven. the double-walled lids have an extra insulating effect and fit optimally. this way you can better store valuable heat and vitamins. in addition, the lid handle stays cool for longer. the special silvinox® technology prevents discolouration, maintains the shine and ensures that you clean your cookware effortlessly every time.

de producten van deze intense 5 serie zijn tot aan de rand vervaardigd uit solide 5-lagenmateriaal. hierdoor verdeelt de warmte zich vlot en gelijkmatig en beheers je makkelijk de temperatuur. ideaal op gas maar evenzeer bijzonder geschikt voor alle andere kookplaten, ook inductie, en de oven. de dubbelwandige deksels werken extra isolerend en sluiten optimaal aan. zo hou je kostbare warmte en vitamines beter bij. bovendien blijft de dekselgreep langer koel. de speciale silvinox® technologie voorkomt verkleuring, behoudt de glans en zorgt ervoor dat je je kookgerei telkens moeiteloos schoon krijgt.



**stefan.schöning.studio**

all rights strictly reserved - copyright 2022

# aurora

**projectteam:** stefan.schöning.studio

**client:** zwilling

**year:** 2015

this innovative cookware is not only supremely functional, it also looks striking in your kitchen, thanks to the satin-finished stainless-steel body and mirror-finished handles. ergonomic v-shaped handles are easy to hold and stay cool on the stovetop. just like the legendary knives from zwilling j.a. henckels, zwilling aurora 5-ply stainless-steel cookware is designed to last a lifetime. the exclusive five-layer construction features a durable 18/10 stainless-steel interior that won't react with foods. three layers of aluminum ensure rapid, uniform heat conductivity. the final layer is a magnetic stainless-steel base, so the cookware is compatible with induction burners.

deze innovatieve kookpotten zijn niet alleen uiterst functioneel maar ook vormelijk aantrekkelijk dankzij de behuizing van gesatineerd roestvrij staal en de gepolijste handgrepen. door de v-vorm zijn de handgrepen bovendien makkelijk vast te houden omdat ze een isolerende werking hebben. net als de legendarische messen van zwilling j.a. henckels is dit 5-ply roestvrij staal kookgerei ontworpen om voor het leven mee te gaan. de exclusieve vijf-lagen constructie is aan de binnenkant voorzien van een duurzame food proove 18/10 roestvrij staal. drie lagen aluminium zorgen voor snelle, gelijkmatige warmtegeleiding. de laatste laag is een magnetische roestvrij-stalen onderlaag zodat de pan ook kan gebruikt worden op inductievuren.





# base

**projectteam:** stefan.schöning.studio

**client:** zwilling

**year:** 2014

contemporary cooking starts with the right cookware: important are a combination of the right functionality with good ergonomics and all this by using high quality materials. ideally, everything would be crowned with an aesthetic design. this set of pots 'base' meets all these characteristics.

hedendaags koken begint met het juiste kookgerei: belangrijk zijn een combinatie van de juiste functionaliteit met een goede ergonomie en dit met behulp van hoogwaardige materialen. idealiter zou alles worden bekroond met een esthetisch design. de kookpottenreeks 'base' voldoet aan al deze eigenschappen.



# essence

**projectteam:** stefan.schöning.studio

**client:** zwilling

**year:** 2015

if the emphasis cooking is on elegance, you make a right choice here. the 'essence' series of cookware has soft contours combined with a flat bottom cap and makes cooking a pure visual pleasure.

wie bij het koken de nadruk legt op elegantie maakt met deze 'essence' kookpottenreeks de juiste keuze: zachte contouren in combinatie met een vlakke bodemcapsule maken het koken tot een puur visueel genot.



# industry

**projectteam:** stefan.schöning.studio

**client:** demeyere

**year:** 2014-2016

this series 'industry' brings the best of two worlds: robust, hearty, 'american style' cooking combined with demeyere technology and european heritage. this extensive range with industrial look makes cooking a lifelong pleasure. for this series demeyere provides 30 years warranty on all manufacturing or material defects, who does better?

de serie 'industry' brengt het beste van twee werelden samen: robuust, stevig, 'american style' kookgerei in combinatie met demeyere technologie en europees erfgoed. dit uitgebreide assortiment met een industriële look zorgt voor een leven lang kookplezier. voor de industry serie biedt demeyere 30 jaar garantie op alle productie- of materiaalfouten, wie doet beter?



# passion

**projectteam:** stefan.schöning.studio

**client:** zwilling

**year:** 2014

cooking can be a real passion. the zwilling 'passion' cookware set is the perfect choice: it combines high quality materials and excellent workmanship with an elegant look. so elegant, that the pans can even be placed directly on the table!

koken is voor velen een echte passie. het zwilling 'passion' kookset is hiervoor een perfecte keuze: het combineert kwalitatief hoogwaardige materialen en een uitstekende afwerking met een elegante uitstraling. zo elegant zelfs dat de pannen direct op de tafel kunnen geplaatst worden!





# eco quick

**projectteam:** stefan.schöning.studio

**client:** zwilling

**year:** 2015

an airtight pot in which food can be cooked quickly under steam pressure. ideal for food that needs long preparation times such as legumes, stews and potatoes. the secure closing system prevents opening under pressure with audible and visual pressure indicators for added security. the design is a balancing act between functionality and aesthetics.

een luchtdichte pot waarin voedsel onder stoomdruk snel kan worden klaargemaakt. ideaal voor voedsel dat lange voorbereidingstijden nodig heeft zoals peulvruchten, stoofschotels enz. de extra veilige sluiting voorkomt dat onder de hoge druk het deksel zou opengaan. hoorbare en zichtbare druk-indicatoren zorgen hierbij voor extra veiligheid. het design is een evenwichtsoefening tussen functionaliteit en esthetiek.





# prime

**projectteam:** stefan.schöning.studio

**client:** zwilling

**year:** 2015

zwilling prime teams highly developed technology with functional aesthetic design. in other words cookware for the discerning.

zwilling prime combineert ver ontwikkelde technologie met functioneel esthetisch design. met andere woorden is de prime reeks van zwilling kookgerei voor de veeleisende.



# sensation

**projectteam:** stefan.schöning.studio

**client:** zwilling

**year:** 2013

marrying the tradition of quality with innovation and stainless steel know-how, zwilling sensation stainless steel cookware was born. fully clad 5-ply construction with stay cool handles, flat base stability and silvinox surface, make sensation a line worthy of the zwilling tradition.

trouw aan de zwilling traditie die innovatieve kwaliteit combineert met know-how is de serie sensation geboren. een volledige 5-lagen opbouw met handgrepen die niet opwarmen, een vlakke stabiele bodem en een oppervlak dat behandeld is met silvinox, maken van sensation een waardige nieuwe lijn in pure zwilling stijl.



# bedopmaker

**projectteam:** stefan.schöning.studio

**client:** de witte lietaer

**year:** 2013

ease of use and time-saving for maids: this new product is a tool that will improve bed making in hotels in several ways. first of all by reducing the heavy physical work and increasing ease of use for chambermaids, and secondly by reducing the amount of time needed per bed.

gebruiksgemak en tijdbesparing voor kamermeisjes: dit nieuwe product is een tool dat het opmaken van hotelbedden op verschillende manieren zal verbeteren. enerzijds door het zwaar lichamelijk werk voor kamermeisjes te ontlasten en anderzijds door de hoeveelheid tijd die nodig is per bed te verminderen.

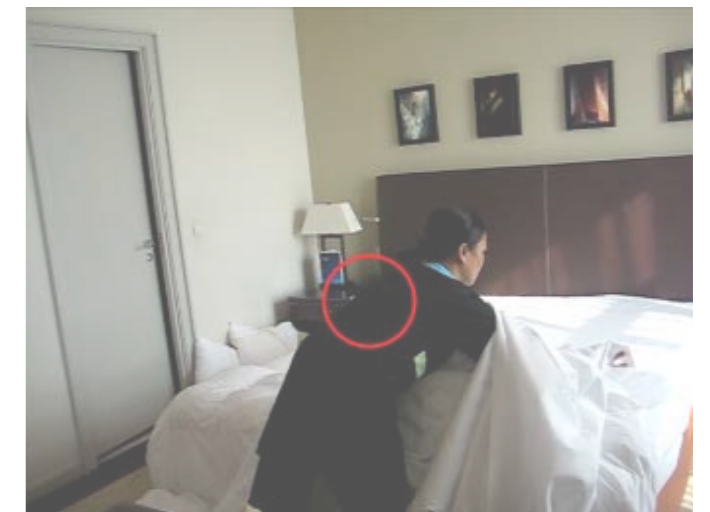



# de mouw

**projectteam:** stefan.schöning.studio

**client:** provincie vlaams brabant

**year:** 2013

'de mouw' (the sleeve) ensures that your child is visible in traffic with or without a backpack, bicycle or sidewalk. another advantage is that children are playful and exercise. the more they wave their arms, the more they stand out. classic safety vest is usually associated with work clothes, the design of the "sleeve" on the other hand captures the imagination of children. moreover, the new and innovative design is convenient to put on and off, quickly stowable and takes up little space.

'de mouw' zorgt ervoor dat uw kind zichtbaar is in het verkeer: met of zonder rugzak, op de fiets of het trottoir. bijkomend voordeel is dat kinderen speels zijn en veel bewegen. hoe meer ze met hun armen zwaaien, hoe meer ze opvallen. het klassieke veiligheidshesje wordt doorgaans geassocieerd met werkkledij, het ontwerp van 'de mouw' daarentegen spreekt tot de verbeelding van kinderen. het nieuwe en innovatieve ontwerp is bovendien handig om aan en uit te doen, snel opbergbaar en neemt weinig plaats in beslag.



Wees superzichtbaar in het verkeer.

Dat kan door opvallende en reflecterende armen te trekken, te zorgen dat je fietsverlichting werkt en je rijstijl aan te passen.

# profiled

**projectteam:** stefan.schöning.studio

**client:** cosign

**year:** 2010

profiled is an elegant sign system equipped with led light sheets for larger applications. profiled consists of an innovative panel clamp that holds the led light sheet and that has functions to make the assembly and installation of the signs easier. the stylishly rounded profiles are fixed to the panel clamps. the power supply is installed inside the profiles and are, therefore, hidden from sight so that the profiled can be connected directly to the electrical mains.

profiled is een elegant, met led light sheets uitgerust sign systeem voor groot formaat toepassingen. profiled bestaat uit een innovatieve paneelklem die de led light sheet vasthoudt en functies heeft om de samenstelling en installatie van de signs te vergemakkelijken. de stijlvolle afgeronde profielen worden op de paneelklemmen bevestigd. de voeding wordt onzichtbaar binnen in de profielen gemonteerd zodat de profiled rechtstreeks op het elektrisch net aangesloten kan worden.



# profiled

**projectteam:** stefan.schöning.studio

**client:** cosign

**year:** 2010

profiled is an elegant sign system equipped with led light sheets for larger applications. profiled consists of an innovative panel clamp that holds the led light sheet and that has functions to make the assembly and installation of the signs easier. the stylishly rounded profiles are fixed to the panel clamps. the power supply is installed inside the profiles and are, therefore, hidden from sight so that the profiled can be connected directly to the electrical mains.

profiled is een elegant, met led light sheets uitgerust sign systeem voor groot formaat toepassingen. profiled bestaat uit een innovatieve paneelklem die de led light sheet vasthoudt en functies heeft om de samenstelling en installatie van de signs te vergemakkelijken. de stijlvolle afgeronde profielen worden op de paneelklemmen bevestigd. de voeding wordt onzichtbaar binnen in de profielen gemonteerd zodat de profiled rechtstreeks op het elektrisch net aangesloten kan worden.





# vilarte

**projectteam:** stefan.schöning.studio

**client:** vilarte

**year:** 2021

with the freedom i was granted by vilarte, i created an innovative design nothing like a traditional garden pavilion. from the use of noble materials like marble, steel and glass, to the elegant style collection that suits different tastes and preferences, to the countless possibilities of private spa, art gallery, guest room or cooking area - there's freedom in every part of my design. freedom to choose, freedom to enjoy, freedom to live. luxurious yet sturdy, this elevated pavilion catches the sunrays for you to cherish. because of its modularity, you always enjoy the best view possible. the clever use of selected materials softens the distinction between inside and outside, which creates an enchanting connection with the surroundings.

met de vrijheid die vilarte mij gaf, creëerde ik een innovatief ontwerp dat op geen enkele manier aanvoelt als een traditioneel tuinpaviljoen. van de edele materialen zoals marmer, staal en glas die gebruikt worden, de elegante stijlkeuzes die aansluiten bij uiteenlopende smaken en voorkeuren, tot de ontelbare mogelijkheden die het biedt als privé spa, galerij, gastenkamer of buitenkeuken - er zit vrijheid in elk onderdeel van mijn ontwerp. vrijheid om te kiezen, vrijheid om te genieten, vrijheid om te leven.

door de verhoogde structuur en de modulariteit van het paviljoen geniet je altijd van het best mogelijke uitzicht. het slimme gebruik van geselecteerde materialen verzacht het verschil tussen binnen en buiten, waardoor je altijd in connectie bent met de omgeving.

**stefan.schöning.studio**

all rights strictly reserved - copyright 2022



# vilarte

**projectteam:** stefan.schöning.studio  
**client:** vilarte  
**year:** 2021

with the freedom i was granted by vilarte, i created an innovative design nothing like a traditional garden pavilion. from the use of noble materials like marble, steel and glass, to the elegant style collection that suits different tastes and preferences, to the countless possibilities of private spa, art gallery, guest room or cooking area - there's freedom in every part of my design. freedom to choose, freedom to enjoy, freedom to live. luxurious yet sturdy, this elevated pavilion catches the sunrays for you to cherish. because of its modularity, you always enjoy the best view possible. the clever use of selected materials softens the distinction between inside and outside, which creates an enchanting connection with the surroundings.

met de vrijheid die vilarte mij gaf, creëerde ik een innovatief ontwerp dat op geen enkele manier aanvoelt als een traditioneel tuinpaviljoen. van de edele materialen zoals marmer, staal en glas die gebruikt worden, de elegante stijlkeuzes die aansluiten bij uiteenlopende smaken en voorkeuren, tot de ontelbare mogelijkheden die het biedt als privé spa, galerij, gastenkamer of buitenkeuken - er zit vrijheid in elk onderdeel van mijn ontwerp. vrijheid om te kiezen, vrijheid om te genieten, vrijheid om te leven.

door de verhoogde structuur en de modulariteit van het paviljoen geniet je altijd van het best mogelijke uitzicht. het slimme gebruik van geselecteerde materialen verzacht het verschil tussen binnen en buiten, waardoor je altijd in connectie bent met de omgeving.





# vilarte

**projectteam:** stefan.schöning.studio

**client:** vilarte

**year:** 2021

with the freedom i was granted by vilarte, i created an innovative design nothing like a traditional garden pavilion. from the use of noble materials like marble, steel and glass, to the elegant style collection that suits different tastes and preferences, to the countless possibilities of private spa - art gallery, guest room or cooking area - there's freedom in every part of my design. freedom to choose, freedom to enjoy, freedom to live. luxurious yet sturdy, this elevated pavilion catches the sunrays for you to cherish. because of its modularity, you always enjoy the best view possible. the clever use of selected materials softens the distinction between inside and outside, which creates an enchanting connection with the surroundings.

met de vrijheid die vilarte mij gaf, creëerde ik een innovatief ontwerp dat op geen enkele manier aanvoelt als een traditioneel tuinpaviljoen. van de edele materialen zoals marmar, staal en glas die gebruikt worden, de elegante stijlkeuzes die aansluiten bij uiteenlopende smaken en voorkeuren, tot de ontelbare mogelijkheden die het biedt als privé spa, galerij, gastenkamer of buitenkeuken - er zit vrijheid in elk onderdeel van mijn ontwerp. vrijheid om te kiezen, vrijheid om te genieten, vrijheid om te leven.

door de verhoogde structuur en de modulariteit van het paviljoen geniet je altijd van het best mogelijke uitzicht. het slimme gebruik van geselecteerde materialen verzacht het verschil tussen binnen en buiten, waardoor je altijd in connectie bent met de omgeving.

**stefan.schöning.studio**

all rights strictly reserved - copyright 2022

.stefan .graphics + corporate identities  
.schöning  
.studio

# huisstijl fortis verzekeringen

**projectteam:** stefan.schöning.studio  
**client:** fortis  
**year:** 2010

rebranding an insurance company including a new profile with a new name.

nieuwe naam en logo voor een verzekeringsmaatschappij.

**G&NUS**  
INSURANCES



# fietsnelwegen identiteit

**projectteam:** stefan.schöning.studio  
**client:** vlaamse provincies  
**year:** 2016 - heden

bicycle highways bring you smooth, safe and comfortable over long distances where you should be. flanders has 110 of those routes, accounting for a network of 2,400 kilometers. of the 110 routes, there are already 61 in use. thanks to this study, the provinces also are now giving the identity of these routes a better shape. so they will be recognized. easier to use and so more used ... so that more commuters choose the bike.

fietsnelwegen brengen je vlot, veilig en comfortabel over langere afstand waar je moet zijn. vlaanderen telt 110 van die routes, samen goed voor een netwerk van 2400 kilometer. van de 110 routes zijn er nu al 61 in gebruik. dankzij deze studie bouwen de provincies nu ook aan de identiteit van deze routes. zodat ze herkend worden. gemakkelijker bruikbaar zijn. méér gebruikt worden... zodat pendelaars massaal voor de fiets kiezen.





# fiets snelwegen identiteit

**projectteam:** stefan.schöning.studio  
**client:** vlaamse provincies  
**year:** 2016 - heden

bicycle highways bring you smooth, safe and comfortable over long distances where you should be. flanders has 110 of those routes, accounting for a network of 2,400 kilometers. of the 110 routes, there are already 61 in use. thanks to this study, the provinces also are now giving the identity of these routes a better shape. so they will be recognized. easier to use and so more used ... so that more commuters choose the bike.

fiets snelwegen brengen je vlot, veilig en comfortabel over langere afstand waar je moet zijn. vlaanderen telt 110 van die routes, samen goed voor een netwerk van 2400 kilometer. van de 110 routes zijn er nu al 61 in gebruik. dankzij deze studie bouwen de provincies nu ook aan de identiteit van deze routes. zodat ze herkend worden. gemakkelijker bruikbaar zijn. méér gebruikt worden... zodat pendelaars massaal voor de fiets kiezen.

## 2400 KM FIETSSNELWEGEN

De fietsstrades zullen over enkele jaren alle Vlaamse steden met elkaar verbinden, goed voor een netwerk van wel 2400 kilometer. De aanleg van fiets snelwegen is een samenwerking tussen de 5 provincies, de Vlaamse overheid en talloze gemeenten.

Elke fiets snelweg heeft een eigen, unieke code in de vorm van een getal van 1, 2 of 3 cijfers. De trajecten met één cijfer zijn voorbehouden voor de belangrijkste, provinciegrens overschrijdende fiets snelwegen die de verbindingen vormen tussen de steden Brussel, Antwerpen, Gent, Leuven, Brugge en Hasselt.





# nmbs - sncb corporate identity

**projectteam:** stefan.schöning.studio

**client:** belgian railways

**year:** 2005 - 2010

**cooperation:** eurostation, epsilon signs,  
westerstrand

**pictures:** koen de wael

railway stations have always been a meeting point for passengers, travelers and people who are on the move, all of them sharing different experiences. corporate design helps to create an environment to stimulate this kind of experience. travel accommodations should easily be found, providing the passenger with comfort and a good feeling. buying a ticket or getting to the right platform is not indicated obtrusively, but clearly and in a professional way. consequently, the design is present in the details of all items: the beacon outside, information columns, travel time tables, ticket vending machines, ticket windows, pictogram signs and last but not least the railway clock. this design is corporate for all stations and therefore flexible in its construction. all designs are non-architectural features which are added to existing situations of various kinds: historic buildings with great architectural value, but also new stations in which the design is integrated without any compromise, nor from an architectural point of view, nor from the corporate design origin. the objective of this assignment was to create a clear vision and peace in the visitor's experience within the chaos of the current railway environment. the design is a result of a competition, which stefan.schöning.studio was nominated laureate and commissioned to elaborate the complete technical dossier and follow up and support the execution and production of the program.

**stefan.schöning.studio**

all rights strictly reserved - copyright 2022



# nmbs - sncb corporate identity

**projectteam:** stefan.schöning.studio  
**client:** belgian railways  
**year:** 2005 - 2010  
**cooperation:** eurostation, epsilon signs,  
westerstrand  
**pictures:** koen de wael

treinstations zijn altijd al een ontmoetingsplaats geweest voor passagiers, reizigers en mensen die onderweg zijn, elk met hun eigen ervaringen. een huisstijl kan helpen om een omgeving te creëren waarin deze ervaringen gestimuleerd worden. reizigersvoorzieningen moeten makkelijk gevonden worden, de passagier het nodige comfort bieden en hem/haar een goed gevoel geven. de loketten en de perrons worden op een professionele, duidelijke en rustige manier aangegeven. vandaar dat de huisstijl terug te vinden is in de details van alle informatiedragers: het baken met logo buiten, onthaalzuilen, dienstregeling, ticketautomaten, loketten, pictogrammen en niet te vergeten de stationsklok. opdat voor alle stations een toepasbare oplossing mogelijk zou zijn, is elk ontwerp in zijn uitwerking zo flexibel mogelijk gemaakt. alle ontwerpen bestaan uit niet-architecturale elementen die aan bestaande situaties kunnen toegevoegd worden: zowel in historische gebouwen van grote architecturale waarde, als ook in nieuwe stations kan de huisstijl compromisloos worden geïntegreerd, dit zowel vanuit architecturaal oogpunt als vanuit het belang van de nieuwe huisstijl.





# nmbs - sncb corporate identity

**projectteam:** stefan.schöning.studio  
**client:** belgian railways  
**year:** 2005 - 2010  
**cooperation:** eurostation, epsilon signs,  
westerstrand  
**pictures:** koen de wael





# thor park signalisatie

**projectteam:** stefan.schöning.studio  
**client:** stad genk  
**year:** 2016  
**cooperation:** hub architecten

thor park is a technology park of 93 hectares with international presence and activities in the town of genk, on the former mining site waterschei. thor stands for a high quality concept in architecture and environment, with attention to sustainability and park management. in this context, our studio has developed an appropriate corporate design for signage and publicity.

thor park is een technologie park van 93 ha met internationale uitstraling en activiteiten, gelegen in de stad genk, op de voormalige mijnsite van waterschei. thor staat voor een hoogwaardig kwaliteitsconcept op gebied van architectuur en omgevingsaanleg, met veel aandacht voor duurzaamheid en parkbeheer. in deze context ontwikkelde onze studio een passende huisstijl voor signalisatie en publiciteit.

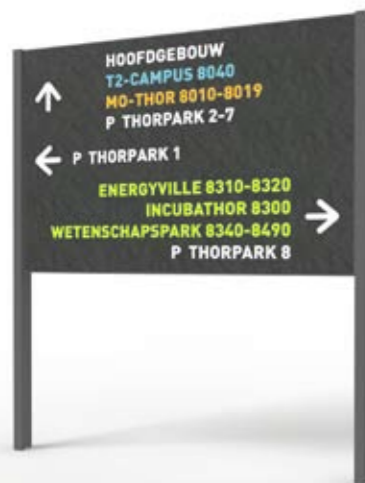

.stefan  
.schöning  
.studio

.public + urban design



# de merode

**projectteam:** stefan.schöning.studio, omgeving cvba  
**client:** vlm  
**year:** 2008 - heden  
**pictures:** koen de wael, omgeving

this project consists of a corporate identity for the area 'the merode' and wants make the identity of the area recognizable for its users and visitors. according to the implementation and the position of the different elements, the design allows large diversification possible. the stratification in the design form makes different expressions possible: the vertical construction is consistent with the monumental nature of some sites, whereas a horizontal construction emphasizes the vast nature of the open landscapes and valleys. during the first half of the 19th century the huge demand for pit-props in the area of 'de merode' caused the transition from broadleaf to coniferous woods. the design elements are constructed from locally abundant and ready to be chopped down larch. larch is known as the 'oak amongst conifers' and is very strong and durable, so it can be used outdoors without having to be preserved. the trunk is often very straight and in time the wood turns to a lovely shade of grey.



# de merode

**projectteam:** stefan.schöning.studio, omgeving cvba  
**client:** vlm  
**year:** 2008 - heden  
**pictures:** omgeving

dit project omhelst een huisstijl ontwerp voor het gebied 'de merode' en wil de identiteit hiervan herkenbaar maken voor zijn gebruikers en bezoekers. afhankelijk van de uitvoering en de locatie van de verschillende ontworpen elementen maakt het ontwerp grote diversificatie mogelijk. de vormelijke gelaagdheid in het ontwerp maakt verschillende uitdrukkingen mogelijk: een verticale constructie verwijst naar de monumentale aard van sommige sites, terwijl een horizontale constructie de uitgestrektheid van open landschappen en valleien benadrukt. in de eerste helft van de 19e eeuw veroorzaakte de mijnbouw in dit gebied een tranformatie van loof- naar naaldbossen. daarom gebruiken we het in dit gebied overvloedig aanwezige lariks hout. lariks staat bekend als de 'eik van de naaldbomen' en is zeer sterk en duurzaam zodat het onbehandeld buiten kan worden gebruikt. de stam is meestal recht en vergrijsd mooi na verloop van tijd.





# parkbos

**projectteam:** stefan.schöning.studio, omgeving

**client:** agency for nature and forest

**year:** 2010 - heden

**pictures:** ilse liekens

the 'parkbos' (park + forest) is essential as a suburban recreational green area for the city of ghent. fragmentation impedes the perception of the area as one entity. this is why the project office parkbos, together with the agency for nature & forest set an assignment to develop a corporate identity. the combination of nature and culture is the main thread throughout the parkbos. the field of tension between the castle buildings with their gardens and the organic of the forest vegetation is the principal guide for the development of adapted furniture. this is visible in the transformation of the corporate identity between park and forest. near the castles the style will be more ordered and structured, more civilized. near the forest the style will be more chaotic and in disorder, more natural.

het 'parkbos' (park + bos) is essentieel als een voorstedelijk recreatief groen gebied voor de stad gent. fragmentatie belemmert echter de perceptie van het gebied als één entiteit. vandaar de opdracht die het projectbureau parkbos samen met het agentschap voor natuur en bos heeft uitgeschreven om een huisstijl te ontwikkelen. de combinatie van natuur en cultuur is de rode draad in het hele parkbos. het spanningsveld tussen de kasteelgebouwen met hun strakke tuinen en het organische van de omliggende bossen is de belangrijkste designdriver geweest in de ontwikkeling van aangepaste meubels. in de buurt van de kastelen is de stijl strakker en gestructureerd. in het bos is de stijl chaotischer en natuurlijker.



# parkbos

**projectteam:** stefan.schöning.studio, omgeving  
**client:** agency for nature and forest  
**year:** 2010 - heden  
**pictures:** ilse liekens

the 'parkbos' (park + forest) is essential as a suburban recreational green area for the city of ghent. fragmentation impedes the perception of the area as one entity. this is why the project office parkbos, together with the agency for nature & forest set an assignment to develop a corporate identity. the combination of nature and culture is the main thread throughout the parkbos. the field of tension between the castle buildings with their gardens and the organic of the forest vegetation is the principal guide for the development of adapted furniture. this is visible in the transformation of the corporate identity between park and forest. near the castles the style will be more ordered and structured, more civilized. near the forest the style will be more chaotic and in disorder, more natural.

het 'parkbos' (park + bos) is essentieel als een voorstedelijk recreatief groen gebied voor de stad gent. fragmentatie belemmert echter de perceptie van het gebied als één entiteit. vandaar de opdracht die het projectbureau parkbos samen met het agentschap voor natuur en bos heeft uitgeschreven om een huisstijl te ontwikkelen. de combinatie van natuur en cultuur is de rode draad in het hele parkbos. het spanningsveld tussen de kasteelgebouwen met hun strakke tuinen en het organische van de omliggende bossen is de belangrijkste designdriver geweest in de ontwikkeling van aangepaste meubels. in de buurt van de kastelen is de stijl strakker en gestructureerd. in het bos is de stijl chaotischer en natuurlijker.





# de biesbosch

**projectteam:** stefan.schöning.studio

**client:** de biesbosch

**year:** 2013

de biesbosch national park is one of the largest national parks of the netherlands and one of the last extensive areas of freshwater tidal wetlands in northwestern europe.

we were asked to create one identity for the biesbosch welcoming entrances on 3 different locations with each its specific character including signage and access design.

nationaal park de biesbosch is een van de grootste nationale parken van nederland en één van de laatste uitgestrekte getijden gebieden met zoetwater in noordwest-europa.

onze studio werd gevraagd om een ontwerp te maken voor een geïntegreerd onthaal en dit op 3 verschillende locaties/poorten in het gebied met elk hun eigen karakter met inbegrip van bewegwijzering en toegankelijkheid.

# de biesbosch

**projectteam:** stefan.schöning.studio

**client:** de biesbosch

**year:** 2013

de biesbosch national park is one of the largest national parks of the netherlands and one of the last extensive areas of freshwater tidal wetlands in northwestern europe.

we were asked to create one identity for the biesbosch welcoming entrances on 3 different locations with each its specific character including signage and access design.

nationaal park de biesbosch is een van de grootste nationale parken van nederland en één van de laatste uitgestrekte getijden gebieden met zoetwater in noordwest-europa.

onze studio werd gevraagd om een ontwerp te maken voor een geïntegreerd onthaal en dit op 3 verschillende locaties/poorten in het gebied met elk hun eigen karakter met inbegrip van bewegwijzering en toegankelijkheid.







# WO I routes

**projectteam:** stefan.schöning.studio

**client:** westtoer

**year:** 2014 - heden

**pictures:** ilse liekens

in order to increase and support ww1-tourism, one should be very cautiously deal with the heritage and its accessibility. the sometimes crowded sites should be well managed and the remembrance of the first world war should be developed and communicated as a coherent whole. therefore an appropriate but modest way-finding and information system is needed. the design consists of windows forming different products in a modular combination: a beacon, a bike staple or a frame in which information boards are assembled. because the different parts are placed in a grid, the design remains sober and simple. the frameworks are as it were 'windows of history' and by their subtle presence unobtrusive but rather subdued. the beacon has an integrated logo and serves as a landmark.





# WO I routes

**projectteam:** stefan.schöning.studio

**client:** westtoer

**year:** 2014 - heden

**pictures:** ilse liekens

om het wereldoorlog 1 toerisme op een positieve manier te steunen en eventueel te vergroten moet men zeer voorzichtig omspringen met erfgoed en de toegankelijkheid ervan. de soms overvolle sites moeten goed worden beheerd en de herinnering aan de eerste wereldoorlog moeten worden ontwikkeld en gecommuniceerd als een samenhangend geheel. hiervoor ontwierp onze studio een bescheiden en functioneel informatiesysteem. het ontwerp bestaat uit vensters die in een modulaire combinatie verschillende producten vormt: het bakken, een fietsnietje of een kader dient waarin informatieborden gemonteerd worden. doordat de verschillende onderdelen worden geplaatst in een stramien blijft het ontwerp sober en eenvoudig. de kaders zijn als het ware 'vensters op de geschiedenis' en zijn door hun subtiele aanwezigheid niet opdringerig maar eerder ingetogen. het bakken met zijn geïntegreerd logo dient als een herkenningspunt en kan door zijn verschillende uitvoeringen (hoogte of breedte) opvallen of eerder subtiel aanwijzing zijn.

# flandriens

**projectteam:** stefan.schöning.studio

**client:** westtoer

**year:** 2012 - heden

**pictures:** ilse liekens

voor het recreatief fietsen netwerk in west-vlaanderen werd onze studio gevraagd om een modulair start- en rustpunt principe te ontwerpen. het project heet "100 jaar flandriens" (flandrien is een lokale term voor hardwerkende fietser) en is een totaalconcept waarbij niet alleen de geschiedenis van de flandriens worden gemarkeerd, maar benadrukt ook een continue en kwalitatieve verbetering van het recreatief fiets product.

our studio was asked to design a modular start-and resting point for recreational cycling network in west flanders. the project is called "100 years flandriens". 100 years flandriens (a local term for hardworking cyclist) is a total concept in which not only the history of flandriens are highlighted but also stresses a continuous and qualitative improvement of the recreational cycling product.



# city of gent

**projectteam:** stefan.schöning.studio

**client:** city of gent

**year:** 2019 - heden

the city of gent has been working for some years on the harmonization and visual value of their public domain. by successive publications of the integral plan of the public domain (ipod 1 and following) the city has proven to want to bet on:

- a well-organized and clear public domain
- a qualitative public domain
- a typical ghent public domain

in order to achieve these objectives, this project focused specifically on:

- long lifespan
- honest and sustainable materials
- local production

de stad gent werkt al gedurende enkele jaren aan de harmonisatie en de beeldwaarde van hun openbaar domein. door opéénvolgende publicaties van het integraal plan van het openbaar domein (ipod 1 en volgenden) heeft de stad bewezen in te willen zetten op:

- een overzichtelijk en helder openbaar domein
- een kwalitatief openbaar domein
- een typisch gents openbaar domein

om deze doelstellingen te behalen werd in dit project concreet ingezet op:

- lange levensduur
- eerlijke en duurzame materialen
- lokale productie

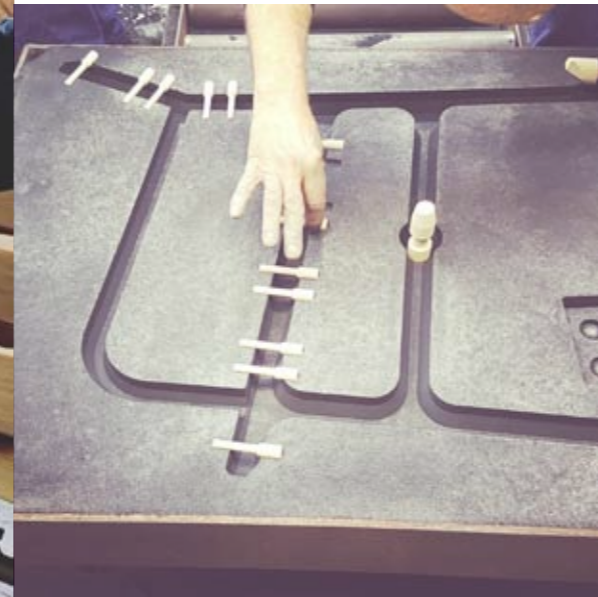

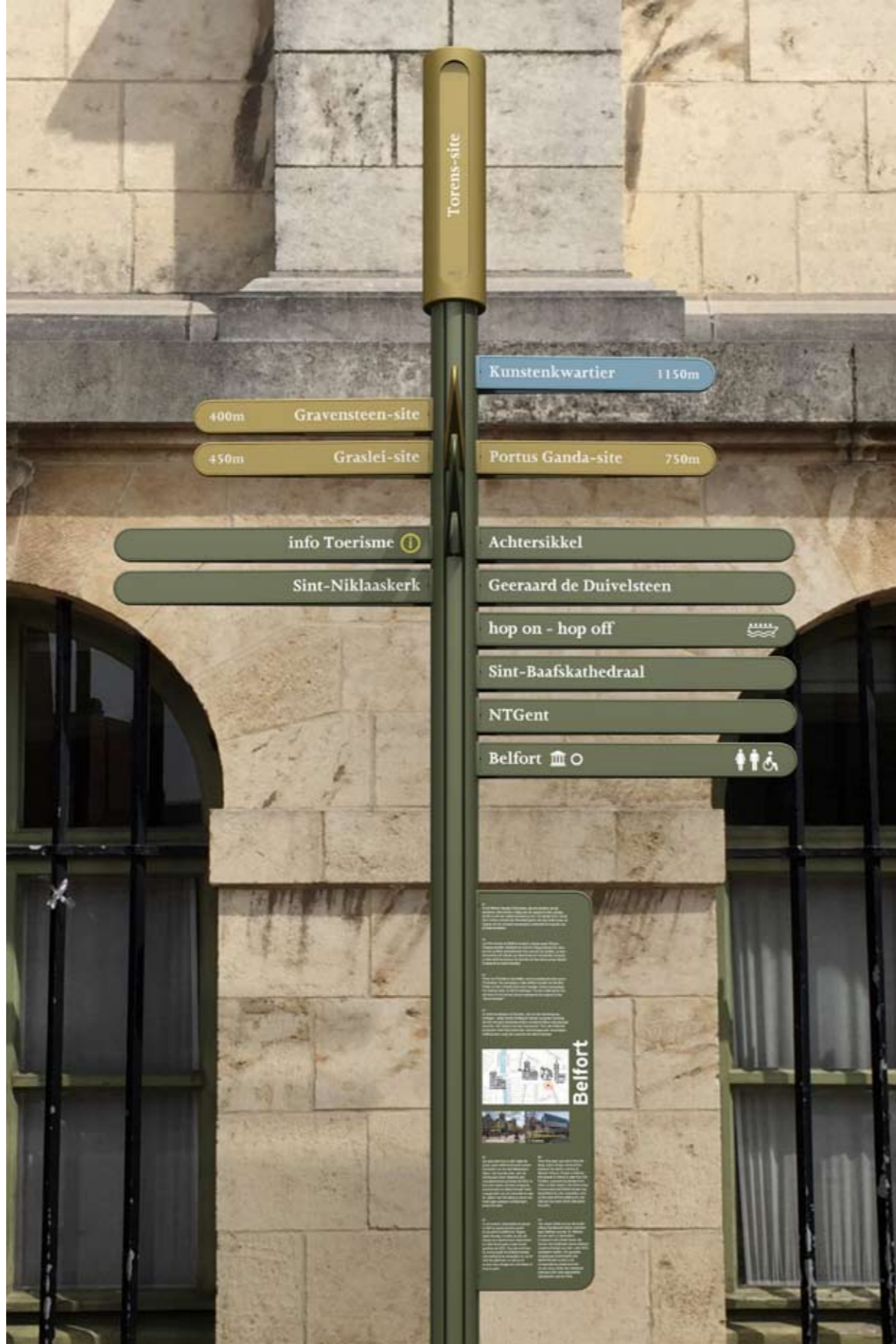

# city of gent

**projectteam:** stefan.schöning.studio

**client:** city of gent

**year:** 2019 - heden

the city of ghent has been working for some years on the harmonization and visual value of their public domain. by successive publications of the integral plan of the public domain (ipod 1 and following) the city has proven to want to bet on:

- a well-organized and clear public domain
- a qualitative public domain
- a typical ghent public domain

in order to achieve these objectives, this project focused specifically on:

- long lifespan
- honest and sustainable materials
- local production

de stad gent werkt al gedurende enkele jaren aan de harmonisatie en de beeldwaarde van hun openbaar domein. door opéénvolgende publicaties van het integraal plan van het openbaar domein (ipod 1 en volgenden) heeft de stad bewezen in te willen zetten op:

- een overzichtelijk en helder openbaar domein
- een kwalitatief openbaar domein
- een typisch gents openbaar domein

om deze doelstellingen te behalen werd in dit project concreet ingezet op:

- lange levensduur
- eerlijke en duurzame materialen
- locale productie

# city of gent

**projectteam:** stefan.schöning.studio

**client:** city of gent

**year:** 2019 - heden

**pictures:** ilse liekens

the city of ghent has been working for some years on the harmonization and visual value of their public domain. by successive publications of the integral plan of the public domain (ipod 1 and following) the city has proven to want to bet on:

- a well-organized and clear public domain
- a qualitative public domain
- a typical ghent public domain

in order to achieve these objectives, this project focused specifically on:

- long lifespan
- honest and sustainable materials
- local production

de stad gent werkt al gedurende enkele jaren aan de harmonisatie en de beeldwaarde van hun openbaar domein. door opéénvolgende publicaties van het integraal plan van het openbaar domein (ipod 1 en volgenden) heeft de stad bewezen in te willen zetten op:

- een overzichtelijk en helder openbaar domein
- een kwalitatief openbaar domein
- een typisch gents openbaar domein

om deze doelstellingen te behalen werd in dit project concreet ingezet op:

- lange levensduur
- eerlijke en duurzame materialen
- locale productie





## time capsule kruibeekse polders

**projectteam:** stefan.schöning.studio, anteagroup  
**client:** de vlaamse waterweg nv  
**year:** 2010 - heden

in the historic polders of kruibeke the flemish government is constructing the largest flood control area to decrease the flood risk in the scheldt estuary and to combine this with new perspectives on integrated water management. the visitor management plan defines the vision and strategy for an optimal balance between the conditions of a nature reserve and flood control area in combination with sustainable recreation. consultation and participation with stakeholders and local organizations were crucial during the design process. during meetings, working visits and workshops and in a cross border cooperation with similar projects in the netherlands and the uk, we produced a development plan for sustainable recreational infrastructure and facilities to implement the concept of sustainable tourism. stefan.schöning.studio was responsible for the design concept, based on the metaphor of the time capsule. this time capsule contains elements of the past, the present and the future. the concept of the capsule was elaborated through the following themes; safety, water, history, future and nature. these themes form the basis for building the typology for the design elements including a watchtower, participation- and experience sites, picnic areas and revaluation of heritage. thanks to the project we turned the public perception about the development from negative to positive.



## time capsule kruibeekse polders

**projectteam:** stefan.schöning.studio, anteagroup

**client:** de vlaamse waterweg nv

**year:** 2010 - heden

met het groots opgevat sigmaplan temt vlaanderen de bedreiging van het wassende water van de schelde via gecontroleerde overstromingsgebieden. het grootste gebied is gelegen tussen de schelde en de dorpen kruibeke, bazel en rupelmonde. deze aangepaste 'kruibeekse polders' zullen niet alleen een bijzondere bijdrage leveren aan de waterbeheersingsproblematiek, maar bovendien worden omgevormd tot een recreatief natuurgebied. het onthaalplan omhelst de visie en strategie over de optimale match tussen de specifieke vereisten van het natuur- en overstromingsgebied en duurzame recreatie. overleg en participatie met verschillende betrokken partijen en lokale organisaties waren hierbij cruciaal. stefan.schöning.studio ontwikkelde het inrichtingsconcept, gebaseerd op de metafoor van de 'tijdcapsule'. deze capsule bevat elementen van het verleden, het heden en de toekomst. het concept van de capsule werd uitgewerkt via de volgende thema's: veiligheid, water, geschiedenis, toekomst en natuur. deze thema's zijn de basis voor het opbouwen van de typologie voor de inrichtingselementen waaronder een uitkijktoren, participatie- en belevingsplekken picnicgelegenheden en herwaardering van erfgoed.





# time capsule kruibeekse polders

projectteam: stefan.schöning.studio, anteagroup  
client: de vlaamse waterweg nv  
year: 2010 - heden



# signage coastal walking path

**projectteam:** stefan.schöning.studio

**client:** westtoer

**year:** 2011 - heden

**pictures:** ilse liekens

at 34 locations along the flemish coast you will find this new infrastructure for walking recreation. It deals with signposts, benches and picnic tables along the 180 kilometer long coastal route between de panne and knokke-heist. starting point was sustainable, modern and modular terrain furniture that is unique to the coastal route and fits into both urban and natural environments.

op 34 plaatsen langs de vlaamse kust vindt men deze nieuwe infrastructuur voor wandelrecreanten. het gaat over wegwijzers, zitbanken en picknicktafels langs de 180 kilometer lange kustwandelroute tussen de panne en knokke-heist. uitgangspunt was een duurzaam, eigentijds en modulair terreinmeubel dat uniek was voor de kustwandelroute en dat zich in zowel stedelijke als natuurlijke omgevingen laat integreren.



# signage coastal walking path

**projectteam:** stefan.schöning.studio  
**client:** westtoer  
**year:** 2011 - heden  
**pictures:** ilse liekens

at 34 locations along the flemish coast you will find this new infrastructure for walking recreation. It deals with signposts, benches and picnic tables along the 180 kilometer long coastal route between de panne and knokke-heist. starting point was sustainable, modern and modular terrain furniture that is unique to the coastal route and fits into both urban and natural environments.

op 34 plaatsen langs de vlaamse kust vindt men deze nieuwe infrastructuur voor wandelrecreanten. het gaat over wegwijzers, zitbanken en picknicktafels langs de 180 kilometer lange kustwandelroute tussen de panne en knokke-heist. uitgangspunt was een duurzaam, eigentijds en modulair terreinmeubel dat uniek was voor de kustwandelroute en dat zich in zowel stedelijke als natuurlijke omgevingen laat integreren.



# cycling and walking routes middelkerke

**projectteam:** stefan.schöning.studio

**client:** gemeente middelkerke

**year:** 2012 - heden

de gemeente middelkerke wil de geschiedenis en het erfgoed van haar 'hinterland' delen met het publiek door middel van een thematisch netwerk van fiets- en wandelroutes. de opdracht omvat het ontwerp van een reeks schuilplaatsen, bewegwijzerings- en informatieborden en ook verhaalpalen.

the community of middelkerke wants to introduce the history and heritage of its 'hinterland' to the public through a thematic network of cycling and walking routes. the assignment includes the design of a range of shelters, signage information boards and audio posts.





# westtoer

**projectteam:** stefan.schöning.studio

**client:** westtoer

**year:** 2019 - heden

for westtoer we are developing a range of outdoor furniture for the recreational networks in the province of west flanders. this includes a series of modular products:

- benches in various designs
- picnic tables
- play elements
- bicycle sheds
- information boards

the basic materials are fair and sustainable. everything is modular and can be coordinated with each other. much attention is paid to the accessibility for everyone, from young to old and from mobile to the less mobile users.

voor westtoer ontwikkelen we een programma van terreinmeubilair voor de recreatieve netwerken in de provincie west-vlaanderen. deze omvat een reeks modulaire producten:

- zitbanken in allerlei uitvoeringen
- picnictafels
- speelelementen
- fietsenstallingen
- infoborden

de basismaterialen zijn eerlijk en duurzaam. alles is modulair uitgevoerd en kan op elkaar worden afgestemd.

er wordt veel aandacht besteed aan de bereikbaarheid voor iedereen, van jong tot oud en van mobiel tot de minder mobiele gebruikers.



# westtoer

**projectteam:** stefan.schöning.studio

**client:** westtoer

**year:** 2019 - heden

for westtoer we are developing a range of outdoor furniture for the recreational networks in the province of west flanders. this includes a series of modular products:

- benches in various designs
- picnic tables
- play elements
- bicycle sheds
- information boards

the basic materials are fair and sustainable. everything is modular and can be coordinated with each other. much attention is paid to the accessibility for everyone, from young to old and from mobile to the less mobile users.

voor westtoer ontwikkelen we een programma van terreinmeubilair voor de recreatieve netwerken in de provincie west-vlaanderen. deze omvat een reeks modulaire producten:

- zitbanken in allerlei uitvoeringen
- picnictafels
- speelelementen
- fietsenstallingen
- infoborden

de basismaterialen zijn eerlijk en duurzaam. alles is modulair uitgevoerd en kan op elkaar worden afgestemd.

er wordt veel aandacht besteed aan de bereikbaarheid voor iedereen, van jong tot oud en van mobiel tot de minder mobiele gebruikers.



# turnova

**projectteam:** stefan.schöning.studio - omgeving  
**client:** gemeente turnhout, armada  
**year:** 2012

turnova is a vibrant new district near the main market in the heart of turnhout. besides 250 residential units and about 40 stores comes the new urban academy, a four-star hotel and an underground car park. three squares with its own atmosphere reinforce the city center. along with cozy cafes, restaurants and terraces turnova gives a new dimension to the city of turnhout. stefan.schöning.studio stood with landscape office omgeving for designing a vision for the revival of this former brepols-site.

turnova wordt een bruisend nieuw stadsdeel vlak bij de grote markt in hartje turnhout. naast zo'n 250 woongelegenheden en een 40-tal winkels komt er de nieuwe stedelijke academie, een viersterrenhotel en een ondergrondse parking. drie pleinen met een eigen sfeer versterken het stadshart. samen met de gezellige cafés, restaurants en terrasjes geeft turnova een nieuwe dimensie aan het stadscentrum van turnhout. stefan.schöning.studio stond samen met landschapsburo omgeving in voor het ontwerpen van een visie op de herleving van deze voormalige brepols-site.



# modenatiesofa

**projectteam:** stefan.schöning.studio

**client:** flanders fashion institute

**year:** 2004

**cooperation:** including production

**pictures:** koen de wael

deze modulaire sofa werd gemaakt in opdracht van het flanders fashion institute. de specifieke architectuur van het hoekgebouw (de modenatie) en de aanwezigheid van de vele zuilen inspireerden mij in mijn zoektocht naar een manier om een bank te ontwerpen die zich makkelijk in deze tentoonstellingsruimte laat integreren. het resultaat is een bank met als basiscomponent twee gebogen elementen (binnen- en buitenbocht) die aan elkaar geschakeld kunnen worden, zodat ze als het ware als een slang in de ruimte kronkelen.

this modular sofa was commissioned by the flanders fashion institute. because of the specific architecture of the corner building (the modenatie) and the presence of many pillars, i wanted to find a way to design a sofa that would be easy to integrate in this exhibition space. the solution was a settee, consisting of a basic component with two curving elements (inner and outer bend). they can be connected to twist through the room like a snake.





# traffic lights

**projectteam:** stefan.schöning.studio

**client:** vlaamse overheid

**year:** 2005 - 2010

this assignment, through a competition, contains a complete program of new traffic lights. the challenge is to combine the different and specific demands, in urban as well as rural settings. the result is a modular concept that heightens safety by the possibility to give each lane its own light. dangerous maneuvers will be marked extra: the left turn gets a performing half white screen. by manufacturing the components beforehand, installation time on-site will be limited. moreover, the use of led-technique will also limit maintenance. the choice of the materials and the modular structure of the carrier enables serial production, which results in a considerable cost-cutting per unity. the unified implementation of the design guarantees a peaceful that doesn't disturb the street scene. the innovative and soft nature of the design contributes to a congenial scene which can reduce aggressive traffic behavior.

deze opdracht verliep via een wedstrijd en behelst een volledig programma van nieuwe verkeerslichten. de uitdaging ligt in het combineren van verschillende en specifieke eisen, zowel in een stadsomgeving als in een landelijke omgeving. het resultaat is een modulair concept waarbij de veiligheid verhoogd wordt door de mogelijkheid om — waar nodig — voor elk rijvak één verkeerslicht te voorzien. gevaarlijke manoeuvres worden hierbij extra goed aangeduid: voor wie links afslaat, is er een performant halfwit scherm voorzien. door de onderdelen op voorhand te vervaardigen, blijft de installatie ter plaatse beperkt. bovendien wordt het onderhoud beperkt door het gebruik van led-technologie.





# masterplan park ter linden edegem

**projectteam:** stefan.schöning.studio,  
giuseppe farris architects  
**client:** park ter linden nv  
**year:** 2011

the investment company 'park ter linden' has asked us for a study of an image quality plan linked to a master plan for the creation of a flower-, plant- and art park stretched over 52 acres which includes a castle with outbuildings, a park, ponds, a woodland and an ecological farm. the starting point of this study was to preserve and improve the valuable heritage and unique nature of this area. the program embraces a plan for the development of a park with different themes: inspirational gardens, theme gardens, a sculpture exhibition, an art pavilion and a petting zoo with workshops.

de investeringsmaatschappij 'park ter linden' had ons gevraagd voor een studie van een beeldkwaliteitsplan gekoppeld aan een masterplan voor de inrichting van een bloemen-, planten- en kunspark dat zich uitstrekt over 52 hectaren en die een kasteel met bijgebouwen, een park, vijvers, een bos en een ecologische boerderij omvat. het uitgangspunt van deze studie was het behoud en verbetering van het waardevolle erfgoed en het unieke karakter van dit gebied. het programma omvat een plan voor de ontwikkeling van een park met verschillende thema's: inspirerende tuinen, thema tuinen, een beeldenpark, een kunst paviljoen en een kinderboerderij met workshops.



# masterplan park ter linden edegem

**projectteam:** stefan.schöning.studio,  
giuseppe farris architects  
**client:** park ter linden nv  
**year:** 2011

the investment company 'park ter linden' has asked us for a study of an image quality plan linked to a master plan for the creation of a flower-, plant- and art park stretched over 52 acres which includes a castle with outbuildings, a park, ponds, a woodland and an ecological farm. the starting point of this study was to preserve and improve the valuable heritage and unique nature of this area. the program embraces a plan for the development of a park with different themes: inspirational gardens, theme gardens, a sculpture exhibition, an art pavilion and a petting zoo with workshops.

de investeringsmaatschappij 'park ter linden' had ons gevraagd voor een studie van een beeldkwaliteitsplan gekoppeld aan een masterplan voor de inrichting van een bloemen-, planten- en kunspark dat zich uitstrekt over 52 hectaren en die een kasteel met bijgebouwen, een park, vijvers, een bos en een ecologische boerderij omvat. het uitgangspunt van deze studie was het behoud en verbetering van het waardevolle erfgoed en het unieke karakter van dit gebied. het programma omvat een plan voor de ontwikkeling van een park met verschillende thema's: inspirerende tuinen, thema tuinen, een beeldenpark, een kunst paviljoen en een kinderboerderij met workshops.

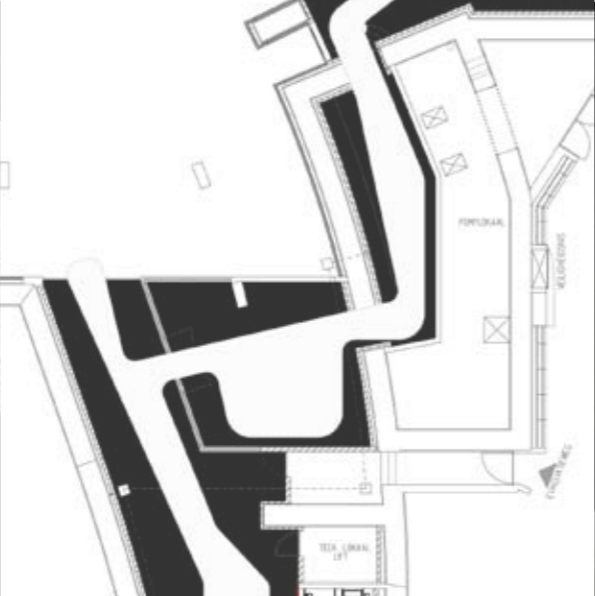
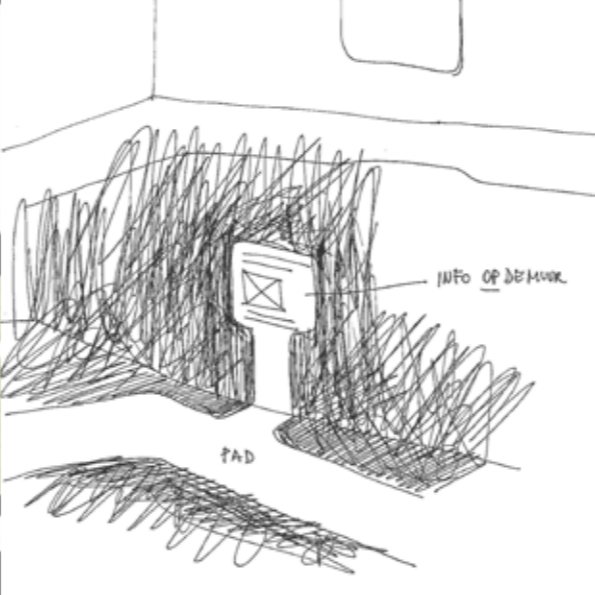
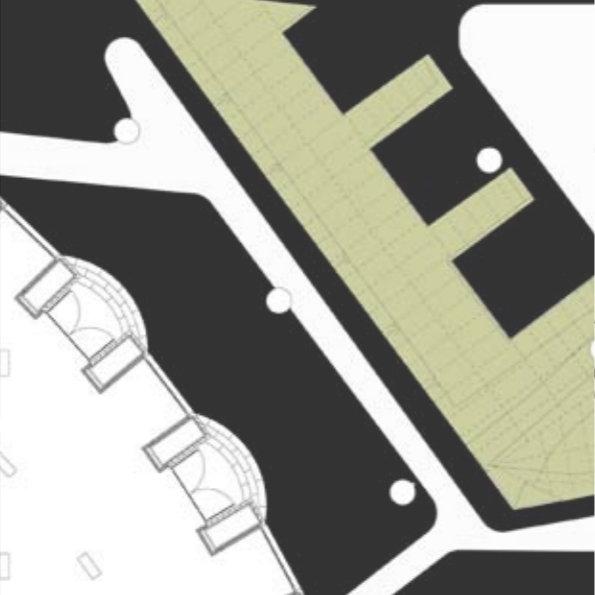

# bastion interior

**projectteam:** stefan.schöning.studio,  
giuseppe farris architects  
**client:** city of antwerpen  
**year:** 2010  
**collaboration:** ir. arch. arnoud schoofs

this design proposal deals with a visitors' layout under the antwerp boulevard 'frankrijklei' where you can find relics of spanish ramparts. the visitor is invited through a white (enlightened) path. on this path one will find different elements which belong to this mini museum: show boxes, a platform for audio-visual presentations, other media, etc. a mystical atmosphere is achieved by putting everything in black, except the attractions. by applying a focused illumination on the path and its objects we obtain an intimate atmosphere which benefit the dignity and uniqueness of this archaeological space.

dit ontwerp stelt een bezoekers layout voor onder de antwerpse boulevard 'frankrijklei', waar zich overblijfselen van spaanse wallen bevinden. de bezoeker wordt uitgenodigd via een wit (oplichtend) pad waar hij kijkdozen, een platform voor audio-visuele presentaties en andere media aantreft die zich in dit mini museum bevinden. door de invoering van een overwegend zwarte beschildering met uitzondering van de attracties wordt een mystieke sfeer bereikt. door het aanbrengen van een gerichte verlichting op het pad en de objecten krijgen we een intieme sfeer die de waardigheid en het unieke karakter van deze archeologische ruimte ten goede komen.



# forts and lines

**projectteam:** stefan.schöning.studio,  
giuseppe farris architects  
**client:** provincie west-vlaanderen  
**year:** 2009

under the project spanish forts and lines, the provinces of oost-vlaanderen, west-vlaanderen, zeeland, noord-brabant and antwerpen work together in 68 fort related subprojects, fortified cities and lines in the border area between flanders and holland. these line shaped defenses contributed in forming or maintaining the historical borders. all these elements provide both scenic, recreational, ecological and cultural history shared opportunities. historical, spatial and related to landscape, the various elements of these defenses are connected across their borders. to commemorate the lines in a manner to interpret the landscape, we designed a set of modules for each of the three areas, which - depending on the site - can form in different combinations or together an information point / a reception location / a viewpoint.

in het kader van het project spaanse forten en linies werken de provincies oost-vlaanderen, west-vlaanderen, zeeland, noord-brabant en antwerpen samen in 68 fort gerelateerde deelprojecten, versterkte steden en lijnen in het grensgebied tussen vlaanderen en nederland. deze linie vormige verdediging heeft bijgedragen aan het vormen of het behoud van de historische grenzen. al deze elementen bieden zowel landschappelijke, recreatieve, ecologische als cultureel historisch gedeelde kansen. de verschillende elementen van deze verdedigingswerken zijn over hun grenzen heen historisch, ruimtelijke en landschappelijk verbonden. om de linies als herinnering in het landschap te interpreteren, hebben we een reeks modules ontworpen die voor elk van de drie gebieden - afhankelijk van de locatie - in verschillende combinaties of tezamen kunnen functioneren: een informatiepunt / een onthaal / een gezichtspunt.





# bulskampveld pavilion

**projectteam:** stefan.schöning.studio, anteagroup  
**client:** vlaamse landmaatschappij (VLM)  
**year:** 2016 - heden

the reception gate 'aanwijs' is an important hub in the recreational network of the landscape park 'bulskampveld' near bruges. the various routes and lanes come together in a piazza. to emphasize the centrality of this piazza, a reception building is constructed in a central position. logically we designed a circular pavilion that can be installed as a roundabout in the piazza. the pavilion has an open structure and is therefore easily accessible. the opening in the roof lets light in naturally and emphasizes contact with nature.

de onthaalpoort 'aanwijs' is een belangrijk knooppunt in het recreatieve netwerk van het landschapspark 'bulskampveld'. de verschillende routes en de dreven komen uit op een plein. om de centraliteit van het plein te benadrukken wordt centraal een onthaalgebouw voorzien. Logischerwijs ontwierpen we een cirkelvormig paviljoen dat als een rotonde in het plein kan geschakeld worden. het paviljoen heeft een open structuur en is daardoor makkelijk toegankelijk. de opening in het dak laat natuurlijk licht naar binnen vallen en benadrukt het contact met de natuur.



# bulskampveld pavilion

**projectteam:** stefan.schöning.studio, anteagroup  
**client:** vlaamse landmaatschappij (VLM)  
**year:** 2016 - heden

the reception gate 'aanwijs' is an important hub in the recreational network of the landscape park 'bulskampveld' near bruges. the various routes and lanes come together in a piazza. to emphasize the centrality of this piazza, a reception building is constructed in a central position. logically we designed a circular pavilion that can be installed as a roundabout in the piazza. the pavilion has an open structure and is therefore easily accessible. the opening in the roof lets light in naturally and emphasizes contact with nature.

de onthaalpoort 'aanwijs' is een belangrijk knooppunt in het recreatieve netwerk van het landschapspark 'bulskampveld'. de verschillende routes en de dreven komen uit op een plein. om de centraliteit van het plein te benadrukken wordt centraal een onthaalgebouw voorzien. Logischerwijs ontwierpen we een cirkelvormig paviljoen dat als een rotonde in het plein kan geschakeld worden. het paviljoen heeft een open structuur en is daardoor makkelijk toegankelijk. de opening in het dak laat natuurlijk licht naar binnen vallen en benadrukt het contact met de natuur.



# shelter poperinge

**projectteam:** stefan.schöning.studio

**client:** gemeente poperinge

**year:** 2017

the shelter is a world war 1 memorial monument in memory of the chinese labor corps in general and the bombing on the 'kamp busseboom' in particular. in search for a suitable approach to design a monument for 'the sjouwer' (the bronze statue that represents a chinese worker) we searched for metaphors related to the purpose of this assignment. each of these concepts links us to a function we want to assign to this place.

- a **shelter** provides protection.
- a **corridor** connects the past with the future through the present.
- a **room** is an intimate space.
- a **shrine** is a coffin or building for the preservation of precious objects.
- an **altar** (altus = high) is a table where rituals are performed to commemorate and honor.
- a **space** creates a sense of openness.
- a **stage** is an increase where people meet to listen.
- a **tabernacle** is a sacrament house (catholic doctrine) but is also a tent of meeting in the hebrew bible.
- a **tomb** is a construction for the accommodation of a deceased.
- a **window** is an opening in a wall to allow light to pass through.

the aforementioned metaphors form the basis of the concept: an open pavilion in which 'the sjouwer' looks at the future. the shape of the pavilion is therefore divergent. this divergence has been repeated in the floor and the ceiling. in this way the visitor is given the opportunity to see "the sjouwer" - measuring only 110cm - in a dignified way (eye level) and from a distance before he can greet the statue. through the sloping roof, the visitor of the shrine is obliged to bend more or less according to his own shape and stay at a worthwhile distance. the floor of the pavilion is a concrete carpet that rolls in from the front of the building and forms a shelf with a soft slope. the pavilion is an open room where people meet, in a serene way and with respect for the past.



**stefan.schöning.studio**

all rights strictly reserved - copyright 2022





# shelter poperinge

**projectteam:** stefan.schöning.studio

**client:** gemeente poperinge

**year:** 2017

de shelter is een wereldoorlog 1 herdenkingsmonument ter nagedachtenis van het chinese labour corps in het algemeen en het bombardement op het 'kamp busseboom' in het bijzonder. in een zoektocht naar een geschikte aanpak voor het ontwerp van een monument voor 'de sjouwer' (het bronzen beeld dat een chinese arbeider voorstelt) zijn we gaan kijken naar metaforen die betrekking hebben op het doel van deze opdracht. elk van deze begrippen koppelen we aan een functie die we aan deze plek willen toewijzen.

- een **shelter** zorgt voor beschutting.
  - een **corridor** verbindt het verleden via het heden met de toekomst.
  - een **kamer** is een intieme ruimte.
  - een **schrijn** is een kist of gebouw ter bewaring van kostbare zaken.
  - een **altaar** (altus = hoog) is een tafel waar rituelen worden uitgevoerd in functie van een nagedachtenis en ering.
  - een **ruimte** creëert een gevoel van openheid.
  - een **podium** is een verhoging waar mensen bijeen komen om te luisteren.
  - een **tabernakel** is een sakramentshuis (katholieke leer) maar is ook een tent der samenkomst in de hebreeuwse bijbel.
  - een **tombe** is een bouwwerk ter huisvesting van een overledene.
  - een **venster** is een opening in een wand om licht door te laten.
- de voorgenoemde metaforen vormen de basis van het concept: een open paviljoen waarin 'de sjouwer' met een blik op de toekomst kijkt. de vorm van het paviljoen is daarom divergerend. deze divergentie is doorgetrokken in de vloer en het plafond. dit geeft de bezoeker de gelegenheid om 'de sjouwer' - die slechts 110cm meet - op een waardige manier (ooghoogte) en van op een afstand te aanschouwen, alvorens hij het beeld kan gaan groeten. door het hellend dak is de betreder van het schrijn verplicht zich naargelang zijn eigen gestalte min of meer te buigen en op een waardige afstand te blijven. de vloer van het paviljoen is een loper die vanaf een voorplein het bouwwerk inrolt en met een zachte helling een sokkel voor 'de sjouwer' vormt. het paviljoen is een open kamer waar mensen samenkomen, op een serene manier en met respect voor het verleden.

**stefan.schöning.studio**

all rights strictly reserved - copyright 2022

.stefan .space + architecture  
.schöning  
.studio



# scenography henry van de velde award & labels

**projectteam:** stefan.schöning.studio

**client:** design flanders

**year:** 2009

**cooperation:** tubeco, lifestyle solutions ...

the objective and challenge of this exhibition setup was to present the different design products in a clean and effective way. the cardboard tubes used for this event were sourced from recycling centers and when discarded they will return to the recycling process. this results in a perfect cradle-to-cradle project, without the use of polluting materials.

het doel en de uitdaging van deze scenografie was om de verschillende tentoon te stellen objecten op een heldere en praktische manier te presenteren. de kartonnen kokers die we gebruikten zijn afkomstig van recycleercentra waarbij ze na gebruik opnieuw zullen verwerkt worden in nieuwe producten. dit resulteert in een perfect cradle-to-cradle principe zonder het gebruik van vervuilende materialen.



# scenography henry van de velde award & labels

**projectteam:** stefan.schöning.studio

**client:** design flanders

**year:** 2009

**cooperation:** tubeco, lifestyle solutions ...

the objective and challenge of this exhibition setup was to present the different design products in a clean and effective way. the cardboard tubes used for this event were sourced from recycling centers and when discarded they will return to the recycling process. this results in a perfect cradle-to-cradle project, without the use of polluting materials.

het doel en de uitdaging van deze scenografie was om de verschillende tentoon te stellen objecten op een heldere en praktische manier te presenteren. de kartonnen kokers die we gebruikten zijn afkomstig van recycleercentra waarbij ze na gebruik opnieuw zullen verwerkt worden in nieuwe producten. dit resulteert in een perfect cradle-to-cradle principe zonder het gebruik van vervuilende materialen.





# scenography belgium is design le grand hornu

**projectteam:** stefan.schöning.studio

**client:** design flanders

**year:** 2010

**cooperation:** le grand-hornu

the 6th design triennial, 'belgium is design, design for mankind' analyses the interplay between design and the wishes, needs and wants of man. through a mix of about one hundred objects and services, designed by designers and design studios based in belgium, the story of user-centered and human centered design is outlined, focusing on durability and quality of life. in order to stress the societal dimension of the selection, the organizers have linked every project with one out of ten values that, according to them, refer to the essential needs of man: tradition, play, affection, living together, intimacy, environmental awareness, user-friendliness & do-it-yourself, mobility, efficiency and safety. the values are highlighted throughout the exhibition via different colour labels. visitors step from the outside world into a spatial story in which the products act as protagonists. the aesthetics, the added value and the expression of the products are brought to a higher level by means of a supportive platform: the scenography. the layout of the exhibition is setup like a 'city' with different 'neighborhoods'. just like a real city, each neighborhood is characterized by something unique that sets it apart from other places in the city. that distinction is expressed in various ways: design, placement in space, lighting design, colour gradations, audio support and tactile support. the concepts are represented by clustered frame structures within which objects and images are displayed. white bases bring the products to the required heights for them to be seen, touched or tried out.

**stefan.schöning.studio**

all rights strictly reserved - copyright 2022



# scenography belgium is design le grand hornu

**projectteam:** stefan.schöning.studio

**client:** design flanders

**year:** 2010

**cooperation:** le grand-hornu

de 6de triënnale voor vormgeving, 'belgium is design, design for mankind' toont een analyse van de wisselwerking tussen design en de wensen, noden en behoeftes van de mens. aan de hand van een mix van een honderdtal objecten en diensten, wordt het verhaal van 'user-centered' en 'human-centered' design geschetst, met in de hoofdrollen duurzaamheid en levenskwaliteit. om de maatschappelijke dimensie van de selectie aan te geven hebben we elk project geassocieerd met één van de tien waarden die verwijzen naar de essentiële behoeftes van de mens: overlevering, spel, affectiviteit, samenleven, intimiteit, milieubewustzijn, gebruiksgemak & doe-het-zelf, mobiliteit, efficiëntie en veiligheid. deze waarden worden aan de hand van een kleurengradientie doorheen de tentoonstelling gemarkeerd. bezoekers stappen in een ruimtelijk verhaal waarin de producten fungeren als protagonisten. de esthetiek wordt de toegevoegde waarde en de expressie van de producten worden naar een hoger niveau gebracht door middel van een ondersteunend platform: de scenografie. de layout van de tentoonstelling is opgezet als een 'stad' met verschillende 'buurten'. net als een echte stad, wordt elke wijk gekenmerkt door iets unieks dat zich onderscheidt van andere plaatsen in de stad. dat onderscheid wordt uitgedrukt op verschillende manieren: ontwerp, plaatsing in de ruimte, licht en design, kleurgradaties, audio-ondersteuning en tactiele ondersteuning. de concepten worden vertegenwoordigd door geclusterde structuren waarbinnen objecten en afbeeldingen worden weergegeven. witte sokkels zetten de producten om de vereiste hoogte om te kunnen worden bekeken, aangeraakt of uitgeprobeerd.





# scenography belgium is design pinacoteca di brera

**projectteam:** stefan.schöning.studio  
**client:** design flanders, designed in brussels, wbdm  
**year:** 2011  
**cooperation:** pinacoteca di brera

the three belgian regional institutions and related organizations in charge of design promotion and export present their combined effort in terms of networking, dialogue and support of the creative industry in belgium during the milan design week. the pinacoteca di brera, one of the world's most prestigious museums, was selected in order to bring more limelight to this premiere. this museum, in the heart of the city centre of milan, is a symbol of culture and prestige. the scenography is designed to underline the coherent and collective presentation: the participants' objects were integrated into architectural modules as a graphic framework.

de drie belgische regionale organisaties die verantwoordelijk zijn voor de promotie van design in België presenteren hun gezamenlijke inspanningen op het gebied van netwerken, de dialoog en de ondersteuning van de creatieve industrie in België tijdens de milan design week. de pinacoteca di brera, één van 's werelds meest prestigieuze musea, werd geselecteerd om deze première te brengen. dit museum, in het centrum van milaan, is een symbool van cultuur en prestige. de scenografie is zo ontworpen om een coherente en collectieve presentatie te kunnen brengen: de objecten van de deelnemers werden geïntegreerd in architecturale modules die als een soort grafisch kader dienen.





# scenography lucky luke + marc legendre

**projectteam:** stefan.schöning.studio  
**client:** vzw stripgids  
**year:** 2013  
**cooperation:** de warande

the biennial festival of comic 'stripgids' presents two exhibitions. the first is devoted to the winner of the bronze adhemar / flemish culture prize for the comic, in this case marc legendre. the second exhibition pays tribute to morris (1923-2001), the creator of luckyluke would have celebrated his ninetieth birthday on december 1, 2013. both exhibitions are a co-production of 'stripgids', the provincial cultural center the warande in turnhout and the estate of morris.

op het tweejaarlijkse stripfestival van turnhout presenteert 'stripgids' twee tentoonstellingen. de eerste is gewijd aan de winnaar van de bronzen adhemar / vlaamse cultuurprijs voor de strip, in dit geval marc legendre. de tweede tentoonstelling brengt hulde aan morris (1923-2001), de tekenaar van lucky luke die op 1 december 2013 zijn negentigste verjaardag zou hebben gevierd. beide tentoonstellingen zijn een co-productie van stripgids, het provinciale cultureel huis de warande in turnhout en de erven morris.







# de lokettenzaal flemish parliament

**projectteam:** stefan.schöning.studio,  
giuseppe farris architects  
**client:** flemish parliament  
**year:** 2009  
**cooperation:** eld partnership  
**pictures:** ilse liekens

the counter room in the flemish parliament in the former postcheque building in brussels was designed by architect victor bourgeois in 1937. in his original design he already planned a public function for this room. bourgeois considered the counter room as the most symbolic space in the building, the place where administration would meet the general public. during the restoration and redecoration of the postcheque building for the flemish parliament, the counter room was completely restored. following the original plans, the flemish parliament wants to turn the counter room into a flemish meeting place in brussels once again, a 'covered market square' where a number of functions — essential for emphasising the transparency and openness of the flemish parliament — will take place in a carefully considered combination: a corner for reading and information, a parliament shop, a brasserie and an area for exhibitions and/or lectures, debates, cultural events. the service provider sees this project as representative for the flemish parliament and for flanders as a whole.

# de lokettenzaal flemish parliament

**projectteam:** stefan.schöning.studio,  
giuseppe farris architects  
**client:** flemish parliament  
**year:** 2009  
**cooperation:** eld partnership  
**pictures:** ilse liekens

de lokettenzaal van het vlaams parlement in het voormalige postchequegebouw in brussel werd in 1937 ontworpen door architect victor bourgeois. in zijn oorspronkelijke ontwerp kende hij deze zaal reeds een publieke functie toe. bourgeois zag de lokettenzaal als de meest symbolische ruimte van het gebouw, de plaats waar de administratie in contact kwam met het publiek. bij de restauratie en herinrichting van het postchequegebouw voor het vlaams parlement werd de lokettenzaal volledig gerestaureerd. aansluitend bij het originele doel wil het vlaams parlement van de lokettenzaal opnieuw een vlaamse ontmoetingsplaats in brussel maken, een 'overdekt marktplein' waar een aantal functies — essentieel om de transparantie en openheid van het vlaams parlement te beklemtonen — in een weloverwogen combinatie aan bod komen: een lees- en informatiehoek, een parlamentswinkel, een brasserie en een ruimte voor tentoonstellingen en/of voordrachten, debatten en culturele evenementen. de dienstverlener beschouwt dit project als een visitekaartje voor het vlaams parlement en vlaanderen.



# de lokettenzaal flemish parliament

**projectteam:** stefan.schöning.studio,  
giuseppe farris architects  
**client:** flemish parliament  
**year:** 2009  
**cooperation:** eld partnership  
**pictures:** ilse liekens



# de lokettenzaal flemish parliament

**projectteam:** stefan.schöning.studio,  
giuseppe farris architects  
**client:** flemish parliament  
**year:** 2009  
**cooperation:** eld partnership  
**pictures:** ilse liekens

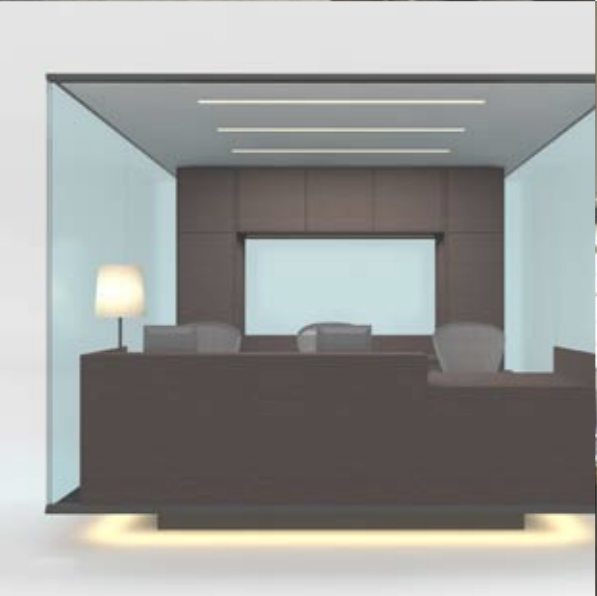

# de lokettenzaal flemish parliament

**projectteam:** stefan.schöning.studio,  
giuseppe farris architects  
**client:** flemish parliament  
**year:** 2009  
**cooperation:** eld partnership  
**pictures:** ilse liekens

a reception counter for the flemish parliament controls the incoming and outgoing flow of people in this particular building and all this as smooth and pleasant as possible. because of the special and protected architecture, we have ensured that the intervention comes as closely as possible to the existing building and its materials.

een ontvangstbalie voor het vlaams parlement regelt de in- en uitgaande mensenstroom van een bijzonder gebouw en dit op een zo vlotte en aangenaam mogelijke manier. Omwille van de speciale en beschermde architectuur hebben we ervoor gezorgd dat de ingreep zo veel mogelijk aansluit bij het bestaande gebouw en de aanwezige materialen.



# de lokettenzaal flemish parliament

**projectteam:** stefan.schöning.studio,  
giuseppe farris architects  
**client:** flemish parliament  
**year:** 2009  
**cooperation:** eld partnership  
**pictures:** ilse liekens

a reception counter for the flemish parliament controls the incoming and outgoing flow of people in this particular building and all this as smooth and pleasant as possible. because of the special and protected architecture, we have ensured that the intervention comes as closely as possible to the existing building and its materials.

een ontvangstbalie voor het vlaams parlement regelt de in- en uitgaande mensenstroom van een bijzonder gebouw en dit op een zo vlotte en aangenaam mogelijke manier. Omwille van de speciale en beschermde architectuur hebben we ervoor gezorgd dat de ingreep zo veel mogelijk aansluit bij het bestaande gebouw en de aanwezige materialen.

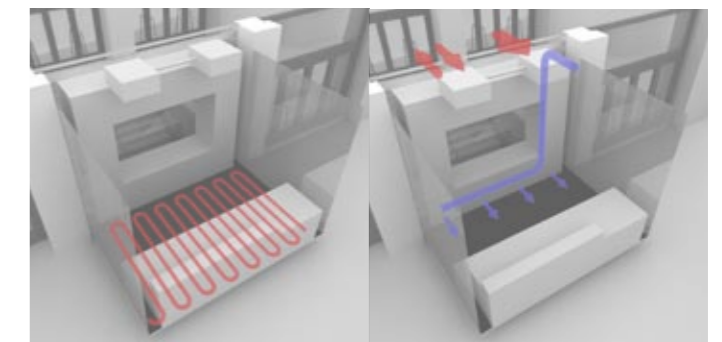



# modecentrum brussel

**projectteam:** stefan.schöning.studio,  
MDMA martine de maeseneer architects, daidalos  
peutz techniques, ney and partners stability, barbara  
van der wee architects, marcq & roba, topotek1  
landscape, milk and cookies graphic design  
**client:** city of brussels  
**year:** competition 2011

in this competition our studio was responsible for developing a design concept in relation to the architecture of the new building. in order to respond to the need of translating the potential of this new fashion center in a clear way, we designed showcases that can be used in different ways. with regard to the specific needs of the interior, the architect and our studio worked closely together to arrive at a proposal that integrates the complex program and this from different points of view (historical context, flexible use of the building, integrating units, integration the urban context, the integration of several offices, high quality requirements regarding appearance, etc.).

in deze ontwerpwedstrijd stond onze studio in voor het ontwikkelen van een designconcept in relatie tot de architectuur van het nieuwe gebouw. om een antwoord te bieden aan de vraag om het aanbod van dit nieuwe modecentrum op een duidelijke manier te vertalen, ontwerpen we vitrines die op verschillende manieren kunnen worden ingezet. wat de concrete invulling van het interieur betreft hebben de architect en onze studio nauw samengewerkt om te komen tot een voorstel waarbij het complexe programma is geïntegreerd en dit vanuit de verschillende invalswegen (historische context, flexibel gebruik van het gebouw, integratie van wooneenheden, integratie in de stedelijke context, integratie van verschillende kantoren, hoge kwaliteitseisen wat uitstraling betreft, enz).



# modecentrum brussel

**projectteam:** stefan.schöning.studio,  
MDMA martine de maeseneer architects, daidalos  
peutz techniques, ney and partners stability, barbara  
van der wee architects, marcq & roba, topotek1  
landscape, milk and cookies graphic design  
**client:** city of brussels  
**year:** competition 2011

in this competition our studio was responsible for developing a design concept in relation to the architecture of the new building. in order to respond to the need of translating the potential of this new fashion center in a clear way, we designed showcases that can be used in different ways. with regard to the specific needs of the interior, the architect and our studio worked closely together to arrive at a proposal that integrates the complex program and this from different points of view (historical context, flexible use of the building, integrating units, integration the urban context, the integration of several offices, high quality requirements regarding appearance, etc.).

in deze ontwerpwedstrijd stond onze studio in voor het ontwikkelen van een designconcept in relatie tot de architectuur van het nieuwe gebouw. om een antwoord te bieden aan de vraag om het aanbod van dit nieuwe modecentrum op een duidelijke manier te vertalen, ontwerpen we vitrines die op verschillende manieren kunnen worden ingezet. wat de concrete invulling van het interieur betreft hebben de architect en onze studio nauw samengewerkt om te komen tot een voorstel waarbij het complexe programma is geïntegreerd en dit vanuit de verschillende invalswegen (historische context, flexibel gebruik van het gebouw, integratie van wooneenheden, integratie in de stedelijke context, integratie van verschillende kantoren, hoge kwaliteitseisen wat uitstraling betreft, enz).





# modecentrum brussel

**projectteam:** stefan.schöning.studio,  
MDMA martine de maeseneer architects, daidalos  
peutz techniques, ney and partners stability, barbara  
van der wee architects, marcq & roba, topotek1  
landscape, milk and cookies graphic design  
**client:** city of brussels  
**year:** competition 2011

in this competition our studio was responsible for developing a design concept in relation to the architecture of the new building. in order to respond to the need of translating the potential of this new fashion center in a clear way, we designed showcases that can be used in different ways. with regard to the specific needs of the interior, the architect and our studio worked closely together to arrive at a proposal that integrates the complex program and this from different points of view (historical context, flexible use of the building, integrating units, integration the urban context, the integration of several offices, high quality requirements regarding appearance, etc.).

in deze ontwerpwedstrijd stond onze studio in voor het ontwikkelen van een designconcept in relatie tot de architectuur van het nieuwe gebouw. om een antwoord te bieden aan de vraag om het aanbod van dit nieuwe modecentrum op een duidelijke manier te vertalen, ontwerpen we vitrines die op verschillende manieren kunnen worden ingezet. wat de concrete invulling van het interieur betreft hebben de architect en onze studio nauw samengewerkt om te komen tot een voorstel waarbij het complexe programma is geïntegreerd en dit vanuit de verschillende invalswegen (historische context, flexibel gebruik van het gebouw, integratie van wooneenheden, integratie in de stedelijke context, integratie van verschillende kantoren, hoge kwaliteitseisen wat uitstraling betreft, enz).

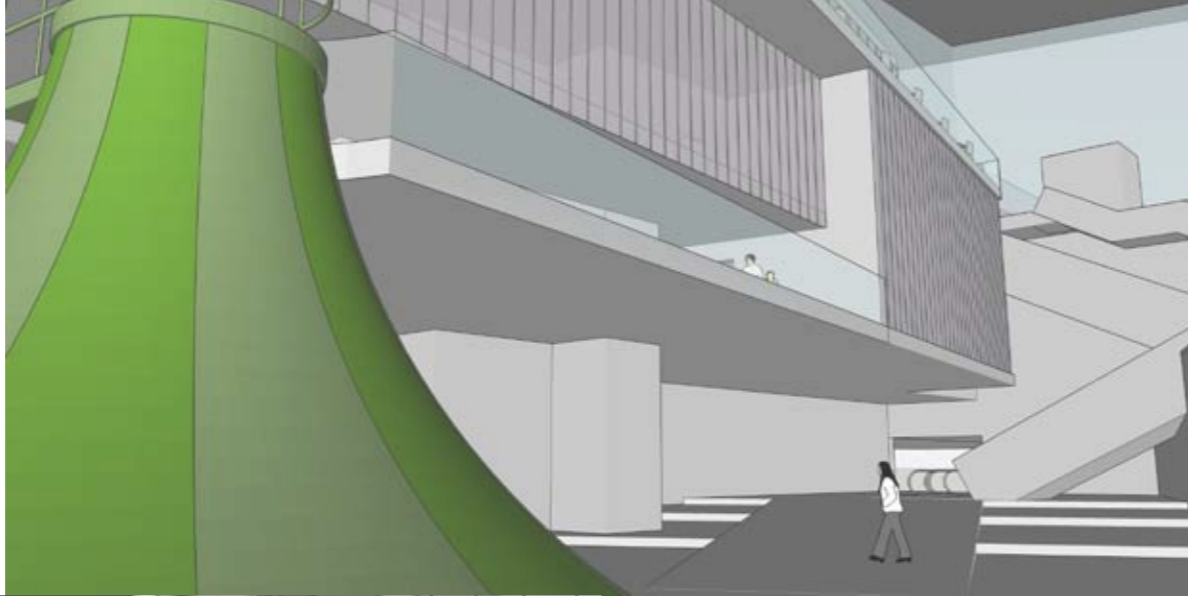

# comics station antwerp

**projectteam:** stefan.schöning.studio

**client:** comics station

**year:** 2014

comics station antwerp is an interactive theme park aimed at families with children with a focus on the currently popular Belgian cartoon characters. our studio has previously made a number of concept proposals.

comics station antwerp is een interactief themapark gericht naar gezinnen met kinderen met een focus op de actueel populaire belgische stripfiguren. onze studio heeft hiervoor een aantal conceptvoorstellen gemaakt.





# wijnegem shopping centre

**projectteam:** stefan.schöning.studio,  
verdickt & verdickt architecten  
**client:** RPFBB Belgium Branch - Royawyn nv  
**year:** 2010

in this assignment we have implemented, together with architects verdickt and verdickt, a restyling of a shopping center. the basis of the design is the connection of meeting squares that run in different spheres. with this task comes also a complete restyling of the graphics.

in deze opdracht hebben we samen met architecten verdickt en verdickt een restyling opdracht uitgevoerd van een shoppingcentrum. de basis van het ontwerp is de verbinding van ontmoetingspleinen die in verschillende sferen worden uitgevoerd. bij deze opdracht komt ook een volledige restyling van de grafische invulling.

# wijnegem shopping centre

**projectteam:** stefan.schöning.studio,  
verdickt & verdickt architecten  
**client:** RPFBB Belgium Branch - Royawyn nv  
**year:** 2010

in this assignment we have implemented, together with architects verdickt and verdickt, a restyling of a shopping center. the basis of the design is the connection of meeting squares that run in different spheres. with this task comes also a complete restyling of the graphics.

in deze opdracht hebben we samen met architecten verdickt en verdickt een restyling opdracht uitgevoerd van een shoppingcentrum. de basis van het ontwerp is de verbinding van ontmoetingspleinen die in verschillende sferen worden uitgevoerd. bij deze opdracht komt ook een volledige restyling van de grafische invulling.





# meesterproef

**projectteam:** stefan.schöning.studio

**client:** flemish government architect

**year:** 2003

washed ashore ships that were discovered in a drenched seaside area are the principal inspiration for these beach pavilions. the modules resemble the hull of a ship turned inside out, the angles are rounded, the frame provides strength and the horizontal slats complete the construction. it's an object that can be mass-produced and can fit together in a modular way. you could, for instance, join two volumes together or stack them to create a second floor. equally important is the use of wood, with openings and slits in between the slats to feel the wind and catch sun rays in the space. this is a very characteristic aspect because it makes the pavilions light and airy. in summer one side of the pavilion could be totally opened to catch some fresh sea air and in winter a second floor could serve as a sauna. imagine endless possibilities in every season for enjoying the lure of the beach. this is not fixed architecture, nor are they real buildings. they are detached modules and can be placed in any location on the beach. as a result, they are not hermetically closed which increases the interaction with the environment.





# meesterproef

**projectteam:** stefan.schöning.studio

**client:** flemish government architect

**year:** 2003

deze strandpaviljoenen zijn geïnspireerd op gestrande schepen in gewonnen gebied. de modules lijken op een binnenstebuiten gekeerde scheepsromp met afgeronde hoeken. het geraamte geeft het geheel kracht, de horizontale latten vervolledigen de constructie. dit ontwerp kan probleemloos op grote schaal worden geproduceerd en modulair in elkaar worden gestoken. zo is het mogelijk om twee volumes naast elkaar samen te voegen, of ze opeen te stapelen en een tweede verdieping te bouwen. al even belangrijk is het gebruik van het hout: de openingen en spleten tussen de latten geven de wind vrij spel en laten de zonnestralen binnen. dit is één van de meest typische aspecten van dit ontwerp, want het is wat de paviljoenen zo licht en luchtig maakt. in de zomer kan men één zijde van het paviljoen volledig openen om te genieten van de frisse zeebries. in de winter kan een tweede verdieping als sauna worden ingericht. seizoen na seizoen kan je nieuwe toepassingen verzinnen om met volle teugen van het strand te genieten. de mogelijkheden zijn even eindeloos als de menselijke verbeelding. dit is geen vaststaande architectuur. het zijn met andere woorden geen echte gebouwen, maar losse modules, die eender waar op het strand kunnen worden geplaatst. ze zijn dus ook niet hermetisch gesloten, wat de interactie met de omgeving verhoogt.

# meesterproef

projectteam: stefan.schöning.studio  
client: flemish government architect  
year: 2003

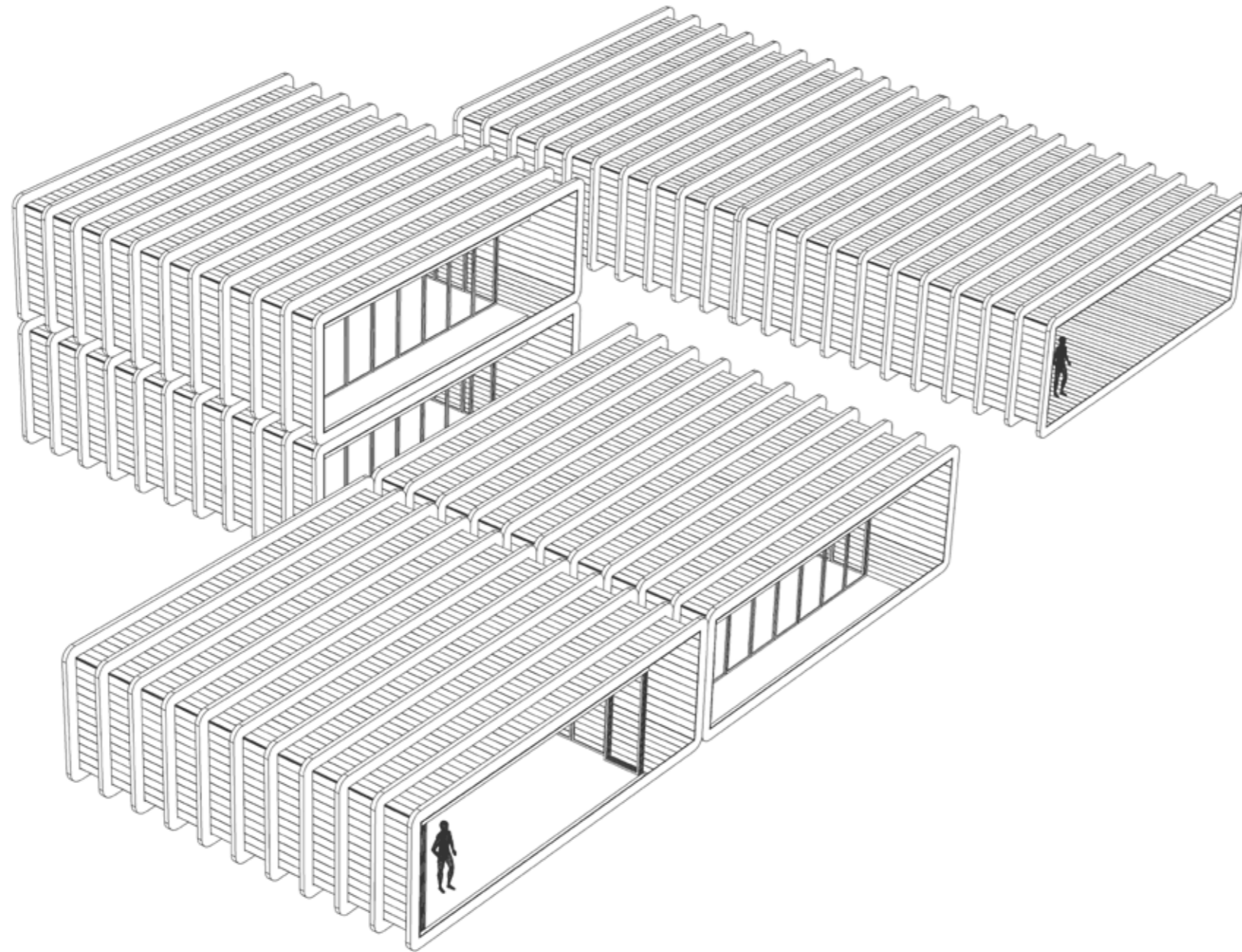



# zeedijk

**projectteam:** stefan.schöning.studio, anteagroup, h+n+s landschapsarchitecten  
**client:** wenduine  
**year:** 2015 - heden

in the context of the integrated coastal security plan measures should be taken in 'de haan' and 'wenduine' to reduce the risk of flooding and damage. in accordance with the master plan, the best solution is combining a beach nourishment and a storm wall on the existing dike, which must withstand a 1000-year storm. antea group and h+n+s landscape architects were responsible for the architectural design of the seawall. our studio has made the design of storm walls. in the concept we assumed that the storm wall becomes a bench.

in het kader van het geïntegreerd kustveiligheidsplan dienen maatregelen genomen te worden in de haan en wenduine om het risico op overstromingen en schade te beperken. conform het masterplan is de weerhouden oplossing een combinatie van een strandsuppletie en een stormmuur op de bestaande zeedijk, die bestand moeten zijn tegen een 1000-jarige storm. antea group en h+n+s landschapsarchitecten waren verantwoordelijk voor het architecturaal ontwerp van de zeedijk. onze studio heeft het ontwerp gemaakt van de stormmuren. in het concept zijn we ervan uitgegaan dat de stormmuur een zitbank wordt.





# zeedijk

**projectteam:** stefan.schöning.studio, anteagroup, h+n+s landschapsarchitecten  
**client:** wenduine  
**year:** 2015 - heden  
**pictures:** ilse liekens

in the context of the integrated coastal security plan measures should be taken in 'de haan' and 'wenduine' to reduce the risk of flooding and damage. in accordance with the master plan, the best solution is combining a beach nourishment and a storm wall on the existing dike, which must withstand a 1000-year storm. antea group and h+n+s landscape architects were responsible for the architectural design of the seawall. our studio has made the design of storm walls. in the concept we assumed that the storm wall becomes a bench.

in het kader van het geïntegreerd kustveiligheidsplan dienen maatregelen genomen te worden in de haan en wenduine om het risico op overstromingen en schade te beperken. conform het masterplan is de weerhouden oplossing een combinatie van een strandsuppletie en een stormmuur op de bestaande zeedijk, die bestand moeten zijn tegen een 1000-jarige storm. antea group en h+n+s landschapsarchitecten waren verantwoordelijk voor het architecturaal ontwerp van de zeedijk. onze studio heeft het ontwerp gemaakt van de stormmuren. in het concept zijn we ervan uitgegaan dat de stormmuur een zitbank wordt.





# isola

**projectteam:** stefan.schöning.studio,  
giuseppe farris architects  
**client:** competition  
**year:** 2007

the object of this competition was twofold: creating a tourist pavilion plus making a proposal to organize the pickup places and ticket sales of public transport better. the problem in venice is its water and tides. this is why we wanted to build floating islands on four locations in the water. there are pickup places for boats on each island. we chose to build on water because there is no room to do so in the city itself. it would almost automatically result in a conflict with the architecture and urban development. organizing a large crowd is somewhat easier on water than it would be in an old town with narrow streets. furthermore this way we sail around the problems of high and low tides and we create quiet green spots in this city.

het doel van deze wedstrijd was tweeledig: het creëren van een toeristisch paviljoen en het ontwerpen van waterbushaltes voor het openbaar vervoer. een typisch probleem in venetië is het water met zijn getijden. in ons ontwerpvoorstel hebben we op vier locaties drijvende eilanden gebouwd met opstapplaatsen voor de busboten. we kozen ervoor om te bouwen op het water omdat er in de stad zelf geen ruimte genoeg is. het zou bovendien automatisch leiden tot conflict met de architectuur en stedenbouw. het organiseren van grote mensenstromen wordt zo gemakkelijker op het water dan in een oude stad met zijn typische smalle straatjes. bovendien kunnen we anticiperen op de problematiek van eb en vloed en creëren we extra groene plekken in deze stad.

# isola

**projectteam:** stefan.schöning.studio,  
giuseppe farris architects  
**client:** competition  
**year:** 2007

the object of this competition was twofold: creating a tourist pavilion plus making a proposal to organize the pickup places and ticket sales of public transport better. the problem in venice is its water and tides. this is why we wanted to build floating islands on four locations in the water. there are pickup places for boats on each island. we chose to build on water because there is no room to do so in the city itself. it would almost automatically result in a conflict with the architecture and urban development. organizing a large crowd is somewhat easier on water than it would be in an old town with narrow streets. furthermore this way we sail around the problems of high and low tides and we create quiet green spots in this city.

het doel van deze wedstrijd was tweeledig: het creëren van een toeristisch paviljoen en het ontwerpen van waterbushaltes voor het openbaar vervoer. een typisch probleem in venetië is het water met zijn getijden. in ons ontwerpvoorstel hebben we op vier locaties drijvende eilanden gebouwd met opstapplaatsen voor de busboten. we kozen ervoor om te bouwen op het water omdat er in de stad zelf geen ruimte genoeg is. het zou bovendien automatisch leiden tot conflict met de architectuur en stedenbouw. het organiseren van grote mensenstromen wordt zo gemakkelijker op het water dan in een oude stad met zijn typische smalle straatjes. bovendien kunnen we anticiperen op de problematiek van eb en vloed en creëren we extra groene plekken in deze stad.

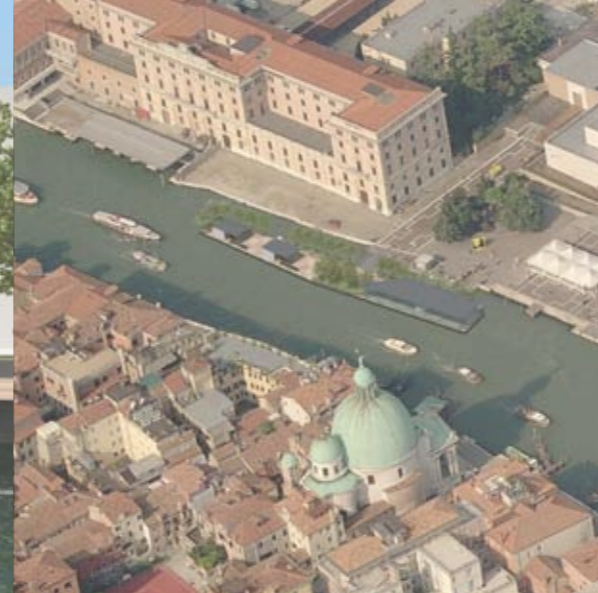



# woven

**projectteam:** stefan.schöning.studio,  
giuseppe farris architects  
**client:** competition for the city of dubai &  
thyssenkrupp  
**year:** 2009

this international competition was meant to design of a tall emblem structure to promote the city of dubai. in full this concept endeavors to interweave and help commemorate and experience the many aspects of life in modern-day dubai, where nabati poetry continues to be heralded and trade routes continue to meet. in its comprehensive emblematic nature, it represents to an utmost degree the past, present and future of dubai. it were the bedouins, and in due time their settled peers, that made up the building blocks for the structure of dubai society as it emerged. the bedouins created the initial trade routes wandering through the desert in search for water and food. their long tradition of tribal affiliations, hospitality, communally debating and reciting poetry gives dubai society its basic cohesion. the fruits, fronds and branches of the date palm have always been, and continue to be, an important product in dubai's everyday life, both as commodity and as a material used in local palm frond houses, fishing boats and the local palm-weaving craft. it refers par excellence to the interaction of dubai's inhabitants with their environment. since time immemorial, networks of trade and commerce have arrived and departed from dubai. it has always been a particularly active centre of regional and interregional trade, on the arabian peninsula, in the gulf region and in the wider context of contacts between the mediterranean, africa and india.

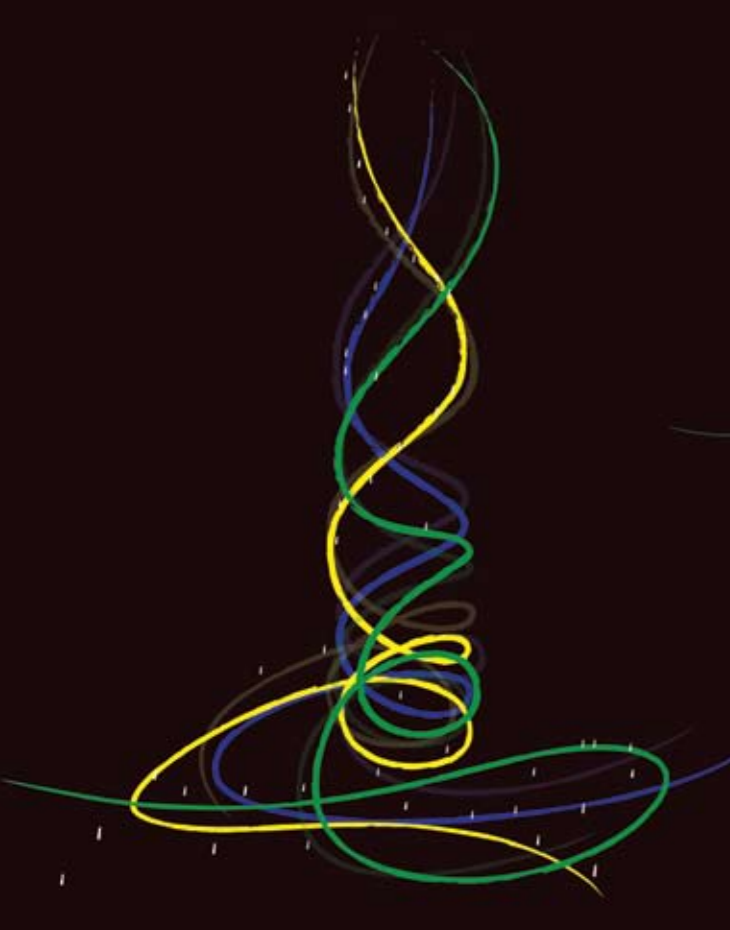

## INTERWOVEN

*past, present and future concept*

In full this concept endeavors to interweave and help commemorate and experience the many aspects of life in modern-day Dubai, where Nabati poetry continues to be heralded and trade routes continue to meet. In its comprehensive emblematic nature, it represents to an utmost degree the past, present and future of Dubai.



## BEDOUIN

*tribal society*

It were the bedouins, and in due time their settled peers, that made up the building blocks for the structure of Dubai society as it emerged. The bedouins created the initial trade routes wandering through the desert in search for water and food. Their long tradition of tribal affiliations, hospitality, communally debating and reciting poetry gives Dubai society its basic cohesion.



## DATE PALM

*local environment*

The fruits, fronds and branches of the date palm have always been, and continue to be, an important product in Dubai's everyday life, both as commodity and as a material used in local palm frond houses, fishing boats and the local palm-weaving craft. It refers par excellence to the interaction of Dubai's inhabitants with their environment.



## TRADE

*transregional entrepreneurship*

Since time immemorial, networks of trade and commerce have arrived and departed from Dubai. It has always been a particularly active centre of regional and interregional trade, on the Arabian peninsula, in the Gulf region and in the wider context of contacts between the Mediterranean, Africa and India.

# woven

**projectteam:** stefan.schöning.studio,  
giuseppe farris architects  
**client:** competition for the city of dubai &  
thyssenkrupp  
**year:** 2009

deze internationale wedstrijd was bedoeld om een landmark voor de stad dubai te ontwerpen. het gepresenteerde concept streeft naar het verweven en herdenken van de vele aspecten van het leven in het hedendaagse dubai, waarbij nabati poëzie nog steeds wordt geproclameerd en handelsroutes elkaar nog steeds kruisen. in een uitgebreide symbolische vertolking vertegenwoordigt dit het verleden, heden en de toekomst van dubai. het waren de bedoeïenen en hun neergestreken nazaten die mede verantwoordelijk zijn voor de opbouw van de samenleving in dubai zoals die er nu uitziet. zwerfend door de woestijn op zoek naar water en voedsel creëerden de bedoeïenen de eerste handelsroutes. hun lange tribale tradities, gastvrijheid, debatcultuur en het reciteren van poëzie typeert haar de fundamentele samenhang van deze maatschappij. de vruchten, bladeren en takken van de dadelpalm zijn altijd (en nog steeds) een belangrijk product in het dagelijks leven van dubai geweest. het wordt gebruikt in de bouw van huizen, vissersboten maar ook bij het ambachtelijk weven van allerlei producten. dit gegeven is bij uitstek een referentie naar de interactie van de bewoners met hun omgeving. sinds menscheugenis zijn netwerken van handel en commercie uit dubai vertrokken en aangekomen. dubai is altijd een bijzonder actief centrum van regionale en interregionale handel geweest, op het arabische schiereiland, in de golfregio en in de bredere context van de contacten tussen de middellandse zee, afrika en india.



# woven

**projectteam:** stefan.schöning.studio,  
giuseppe farris architects  
**client:** competition for the city of dubai &  
thyssenkrupp  
**year:** 2009

deze internationale wedstrijd was bedoeld om een landmark voor de stad dubai te ontwerpen. het gepresenteerde concept streeft naar het verweven en herdenken van de vele aspecten van het leven in het hedendaagse dubai, waarbij nabati poëzie nog steeds wordt geproclameerd en handelsroutes elkaar nog steeds kruisen. in een uitgebreide symbolische vertolking vertegenwoordigt dit het verleden, heden en de toekomst van dubai. het waren de bedoeïenen en hun neergestreken nazaten die mede verantwoordelijk zijn voor de opbouw van de samenleving in dubai zoals die er nu uitziet. zwerfend door de woestijn op zoek naar water en voedsel creëerden de bedoeïenen de eerste handelsroutes. hun lange tribale tradities, gastvrijheid, debatcultuur en het reciteren van poëzie typeert haar de fundamentele samenhang van deze maatschappij. de vruchten, bladeren en takken van de dadelpalm zijn altijd (en nog steeds) een belangrijk product in het dagelijks leven van dubai geweest. het wordt gebruikt in de bouw van huizen, vissersboten maar ook bij het ambachtelijk weven van allerlei producten. dit gegeven is bij uitstek een referentie naar de interactie van de bewoners met hun omgeving. sinds mensenheugenis zijn netwerken van handel en commercie uit dubai vertrokken en aangekomen. dubai is altijd een bijzonder actief centrum van regionale en interregionale handel geweest, op het arabische schiereiland, in de golfregio en in de bredere context van de contacten tussen de middellandse zee, afrika en india.

.stefan .design & production  
.schöning  
.studio



# bonitos

**projectteam:** stefan.schöning.studio

**client:** foruminvest

**year:** 2004 - 2005

**cooperation:** act design

the bonitos, the former name of m&m's, lighten up the newly built residential area of ypenburg with revolutionary led technology. the colours fluctuate from yellow to orange and red, but also blue, green and white. the perfect proof that project building doesn't have to be boring at all.

deze bonito's (de vroegere naam van m&m's) verlichten een recent gebouwde residentiële woonwijk in ypenburg met revolutionaire led-technologie. de kleuren variëren van geel tot oranje en rood, maar het palet bevat ook blauw, groen en wit. het ultieme bewijs dat projectontwikkeling helemaal niet saai hoeft te zijn.



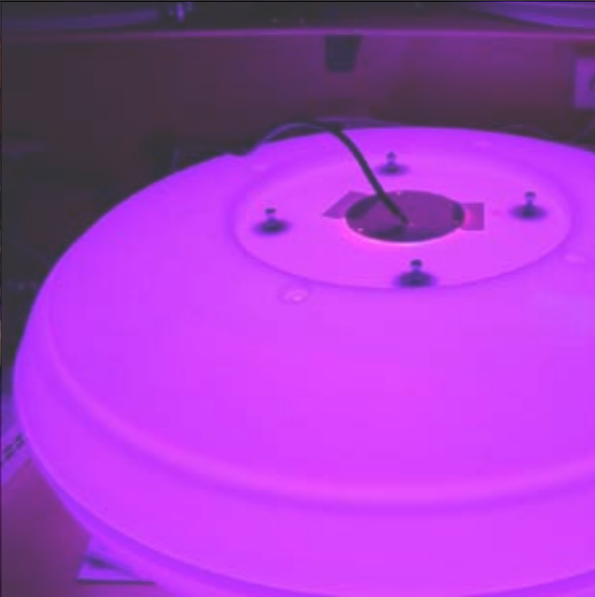
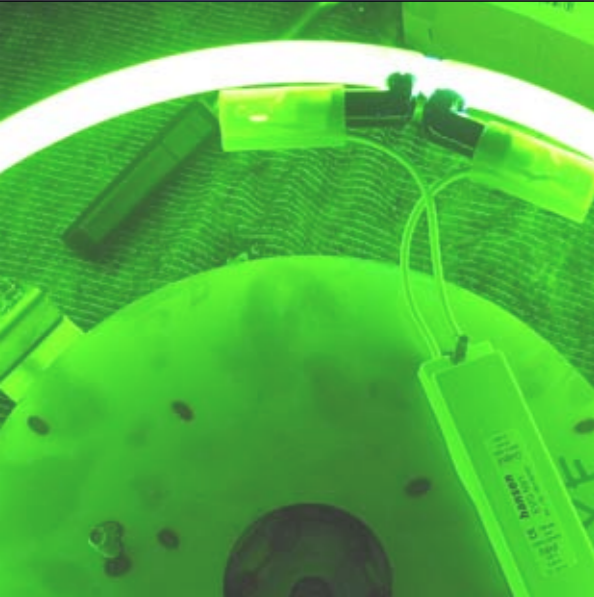

# bonitos

**projectteam:** stefan.schöning.studio

**client:** foruminvest

**year:** 2004 - 2005

**cooperation:** act design

the bonitos, the former name of m&m's, lighten up the newly built residential area of ypenburg with revolutionary led technology. the colours fluctuate from yellow to orange and red, but also blue, green and white. the perfect proof that project building doesn't have to be boring at all.

deze bonito's (de vroegere naam van m&m's) verlichten een recent gebouwde residentiële woonwijk in ypenburg met revolutionaire led-technologie. de kleuren variëren van geel tot oranje en rood, maar het palet bevat ook blauw, groen en wit. het ultieme bewijs dat projectontwikkeling helemaal niet saai hoeft te zijn.



# nieuwegein

**projectteam:** stefan.schöning.studio

**client:** multivastgoed, ing real estate

**year:** 2012

**cooperation:** dok architecten, de architecten cie,  
lux lumen

taking into account the image quality plan, the cultural-historical context and in consultation with the architects, a corporate identity for the public design elements of the new city district of nieuwegein (the netherlands) was designed and developed. this corporate identity comprises both physical elements (commercial signage, façade lighting, litter bins, benches etc.) as well as guidelines for the design of façade advertising. the purpose of the design is to create a serene and coherent image throughout the architectural variety of the city district. this way, it creates a recognizable entity for the visitor.

rekening houdend met het beeldkwaliteitsplan, de cultuurhistorische context en in overleg met de architecten heeft onze studio een huisstijl voor het nieuwe stadsdeel van nieuwegein (nederland) ontworpen en ontwikkeld. deze huisstijl bestaat zowel uit fysieke elementen (commerciële bewegwijzering, gevelverlichting, afvalbakken, banken etc.) alsook richtlijnen voor het ontwerp van de gevel reclame. het doel van het ontwerp is een rustig en coherent beeld te creëren doorheen de architecturale verscheidenheid van dit stadsdeel. zo ontstaat er een herkenbare entiteit voor de bezoeker.



# nieuwegein

**projectteam:** stefan.schöning.studio  
**client:** multivastgoed, ing real estate  
**year:** 2012  
**cooperation:** dok architecten, de architecten cie, lux lumen

taking into account the image quality plan, the cultural-historical context and in consultation with the architects, a corporate identity for the public design elements of the new city district of nieuwegein (the netherlands) was designed and developed. this corporate identity comprises both physical elements (commercial signage, façade lighting, litter bins, benches etc.) as well as guidelines for the design of façade advertising. the purpose of the design is to create a serene and coherent image throughout the architectural variety of the city district. this way, it creates a recognizable entity for the visitor.

rekening houdend met het beeldkwaliteitsplan, de cultuurhistorische context en in overleg met de architecten heeft onze studio een huisstijl voor het nieuwe stadsdeel van nieuwegein (nederland) ontworpen en ontwikkeld. deze huisstijl bestaat zowel uit fysieke elementen (commerciële bewegwijzering, gevelverlichting, afvalbakken, banken etc.) alsook richtlijnen voor het ontwerp van de gevel reclame. het doel van het ontwerp is een rustig en coherent beeld te creëren doorheen de architecturale verscheidenheid van dit stadsdeel. zo ontstaat er een herkenbare entiteit voor de bezoeker.

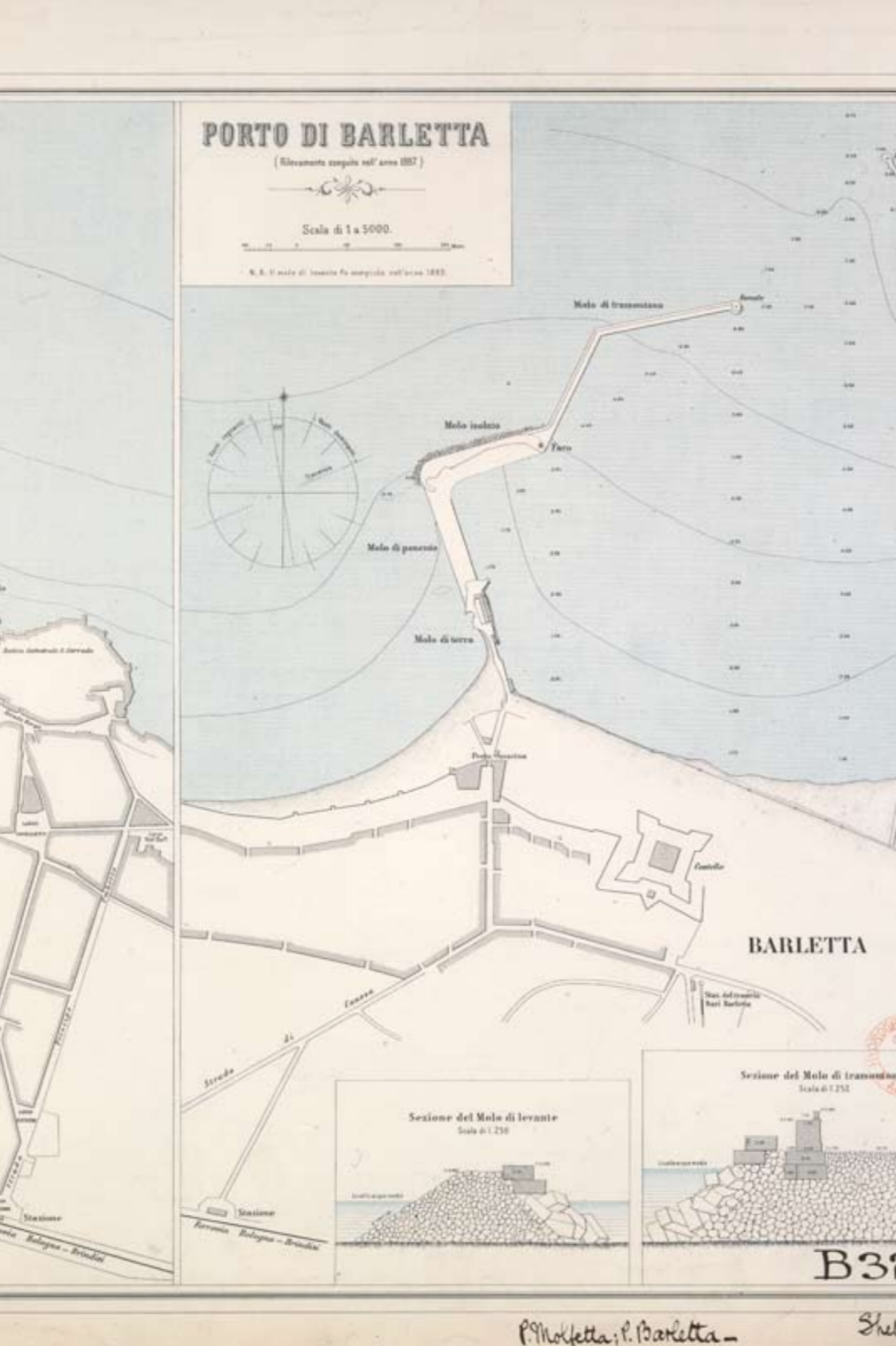

# mongolfiera

**projectteam:** stefan.schöning.studio  
**client:** foruminvest  
**year:** 2008  
**cooperation:** act, lux lumen, interdex, armamast

the shopping centre 'mongolfiera' is situated in molfetta, italy, close to the port town of bari. the inspiration for the decoration and the made to measure lighting was found in antique maritime elements of the region. the commercial signage refers to the form style and material usage of old ship lights. for the atrium, the lampshades were printed with the maritime maps.

het winkelcentrum 'mongolfiera' is gelegen in molfetta, italië, in de buurt van de havenstad bari. de inspiratie voor de inrichting en het ontwerpen van aangepaste verlichting werd gevonden in antieke maritieme elementen uit de regio. de commerciële bewegwijzering verwijst naar de vorm en het materiaalgebruik van oude scheepslichten. voor het atrium werden de lampenkapen bedrukt met maritieme kaarten.

# mongolfiera

**projectteam:** stefan.schöning.studio

**client:** foruminvest

**year:** 2008

**cooperation:** act, lux lumen, interdex, armamast

the shopping centre 'mongolfiera' is situated in molfetta, italy, close to the port town of bari. the inspiration for the decoration and the made to measure lighting was found in antique maritime elements of the region. the commercial signage refers to the form style and material usage of old ship lights. for the atrium, the lampshades were printed with the maritime maps.

het winkelcentrum 'mongolfiera' is gelegen in molfetta, italië, in de buurt van de havenstad bari. de inspiratie voor de inrichting en het ontwerpen van aangepaste verlichting werd gevonden in antieke maritieme elementen uit de regio. de commerciële bewegwijzering verwijst naar de vorm en het materiaalgebruik van oude scheepslichten. voor het atrium werden de lampenkappen bedrukt met maritieme kaarten.

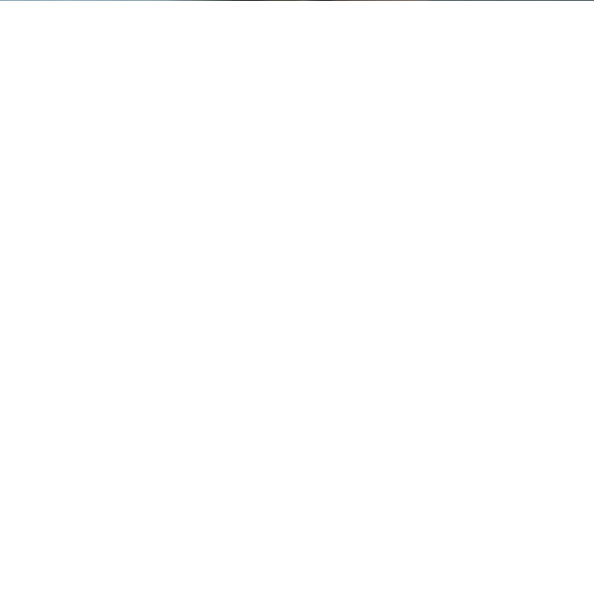
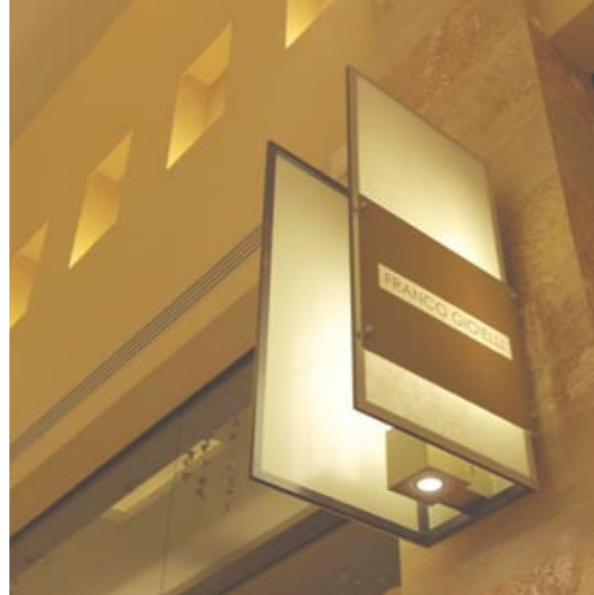

# mongolfiera

**projectteam:** stefan.schöning.studio

**client:** foruminvest

**year:** 2008

**cooperation:** act, lux lumen, interdex, armamast

the shopping centre 'mongolfiera' is situated in molfetta, italy, close to the port town of bari. the inspiration for the decoration and the made to measure lighting was found in antique maritime elements of the region. the commercial signage refers to the form style and material usage of old ship lights. for the atrium, the lampshades were printed with the maritime maps.

het winkelcentrum 'mongolfiera' is gelegen in molfetta, italië, in de buurt van de havenstad bari. de inspiratie voor de inrichting en het ontwerpen van aangepaste verlichting werd gevonden in antieke maritieme elementen uit de regio. de commerciële bewegwijzering verwijst naar de vorm en het materiaalgebruik van oude scheepslichten. voor het atrium werden de lampenkappen bedrukt met maritieme kaarten.

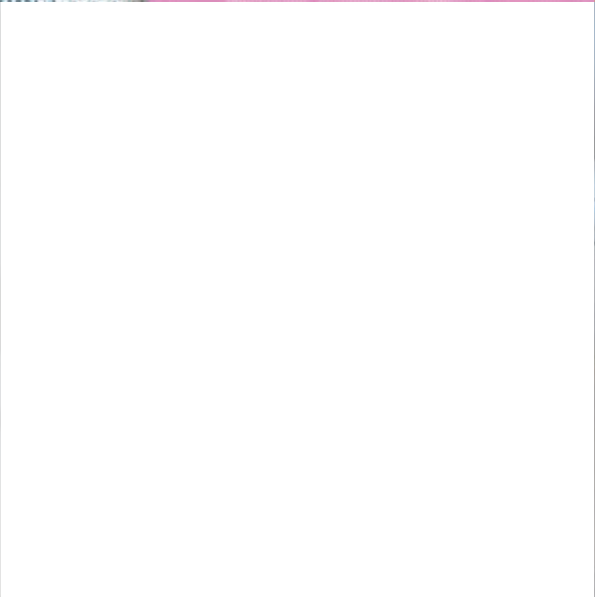
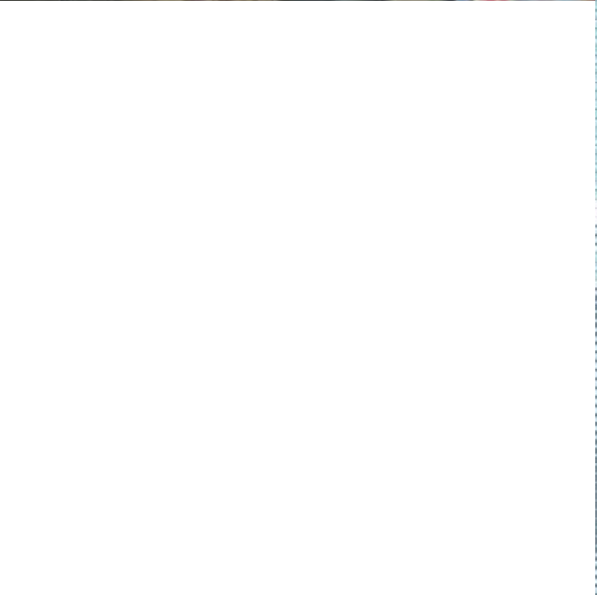



# gran sasso

**projectteam:** stefan.schöning.studio

**client:** foruminvest

**year:** 2007

**cooperation:** act, lux lumen, interdex, armamast

for the gran sasso shopping centre in teramo, italy we designed a diverse gamut of lighting fixtures that attract attention because of their combination of functional lighting with playful and variable colour accents. this principle is continued in the car park, the facades, entrances and passage ways and even in the shop fronts. the identity of the shopping centre, an orchid, appears in a subtle form in some of the elements by means of the difference in satin of the surface finishing.

voor het gran sasso winkelcentrum in teramo, italië, ontwierpen we een divers gamma van verlichtingsarmaturen die de aandacht trekken door de combinatie van functionele verlichting met speelse en variabele kleuraccenten. dit principe wordt voortgezet in de parkeergarage, de gevels, entrees en doorgangen en zelfs in de winkelpuien. de belangrijkste identiteit van het winkelcentrum, een orchidee, werd in een subtiele vorm in een aantal elementen aangebracht door middel van het verschil in oppervlakte afwerking.

# gran sasso

**projectteam:** stefan.schöning.studio

**client:** foruminvest

**year:** 2007

**cooperation:** act, lux lumen, interdex, armamast

for the gran sasso shopping centre in teramo, italy we designed a diverse gamut of lighting fixtures that attract attention because of their combination of functional lighting with playful and variable colour accents. this principle is continued in the car park, the facades, entrances and passage ways and even in the shop fronts. the identity of the shopping centre, an orchid, appears in a subtle form in some of the elements by means of the difference in satin of the surface finishing.

voor het gran sasso winkelcentrum in teramo, italië, ontwierpen we een divers gamma van verlichtingsarmaturen die de aandacht trekken door de combinatie van functionele verlichting met speelse en variabele kleuraccenten. dit principe wordt voortgezet in de parkeergarage, de gevels, entrees en doorgangen en zelfs in de winkelpuien. de belangrijkste identiteit van het winkelcentrum, een orchidee, werd in een subtiele vorm in een aantal elementen aangebracht door middel van het verschil in oppervlakte afwerking.

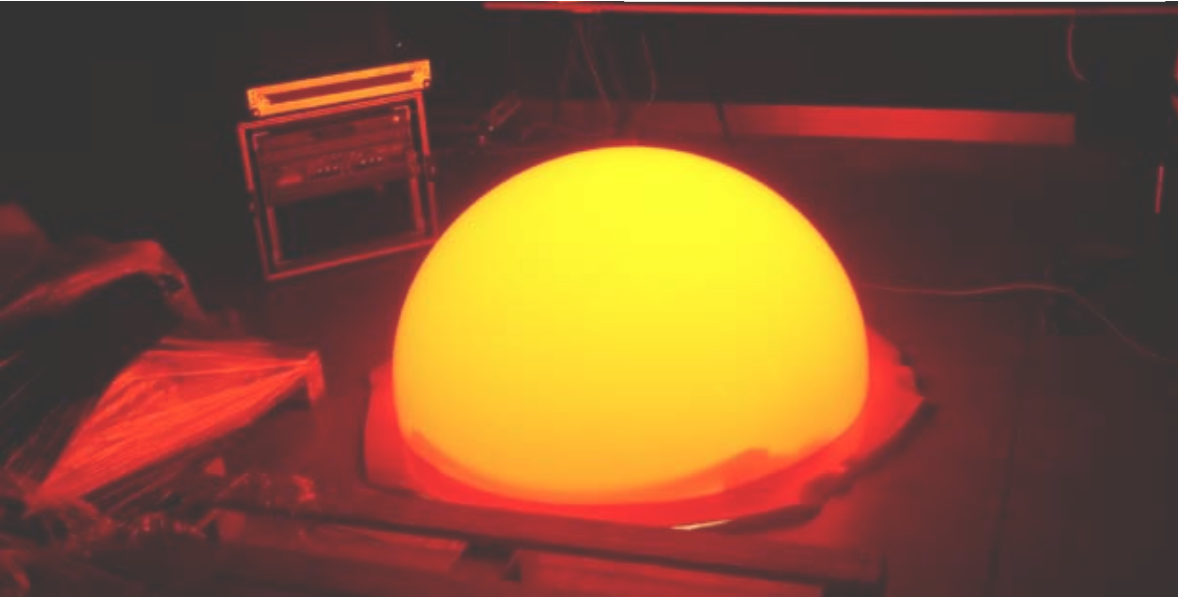
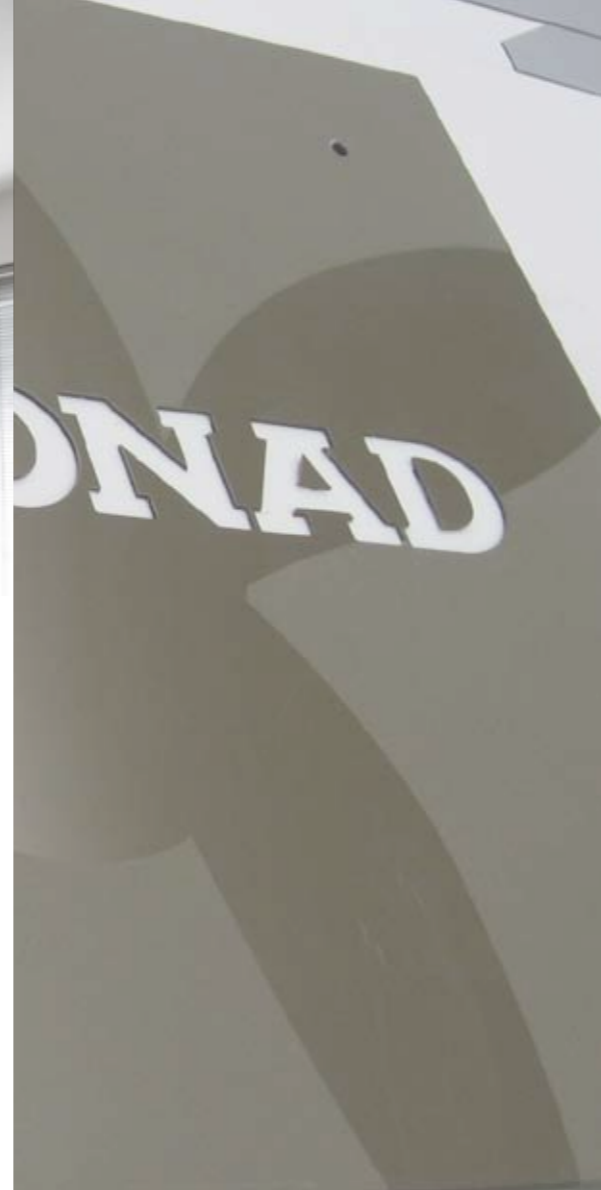
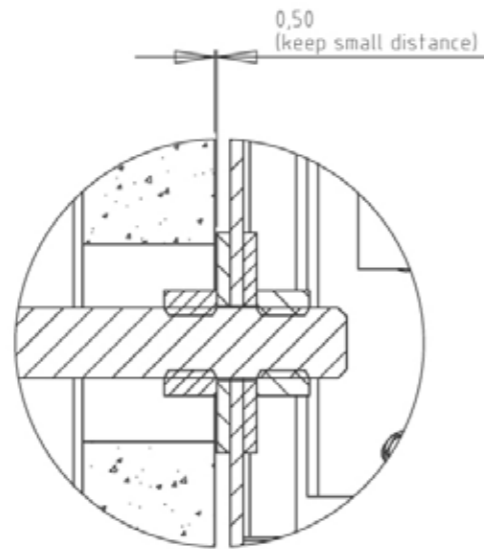



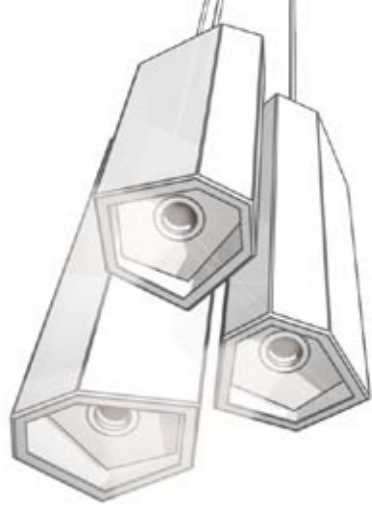

# gran sasso

**projectteam:** stefan.schöning.studio  
**client:** foruminvest  
**year:** 2007  
**cooperation:** act, lux lumen, interdex, armamast

for the gran sasso shopping centre in teramo, italy we designed a diverse gamut of lighting fixtures that attract attention because of their combination of functional lighting with playful and variable colour accents. this principle is continued in the car park, the facades, entrances and passage ways and even in the shop fronts. the identity of the shopping centre, an orchid, appears in a subtle form in some of the elements by means of the difference in satin of the surface finishing.

voor het gran sasso winkelcentrum in teramo, italië, ontwierpen we een divers gamma van verlichtingsarmaturen die de aandacht trekken door de combinatie van functionele verlichting met speelse en variabele kleuraccenten. dit principe wordt voortgezet in de parkeergarage, de gevels, entrees en doorgangen en zelfs in de winkelpuien. de belangrijkste identiteit van het winkelcentrum, een orchidee, werd in een subtiele vorm in een aantal elementen aangebracht door middel van het verschil in oppervlakte afwerking.

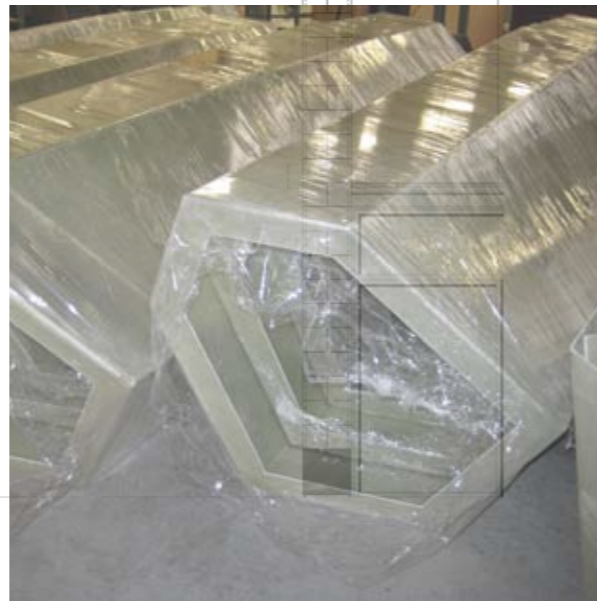
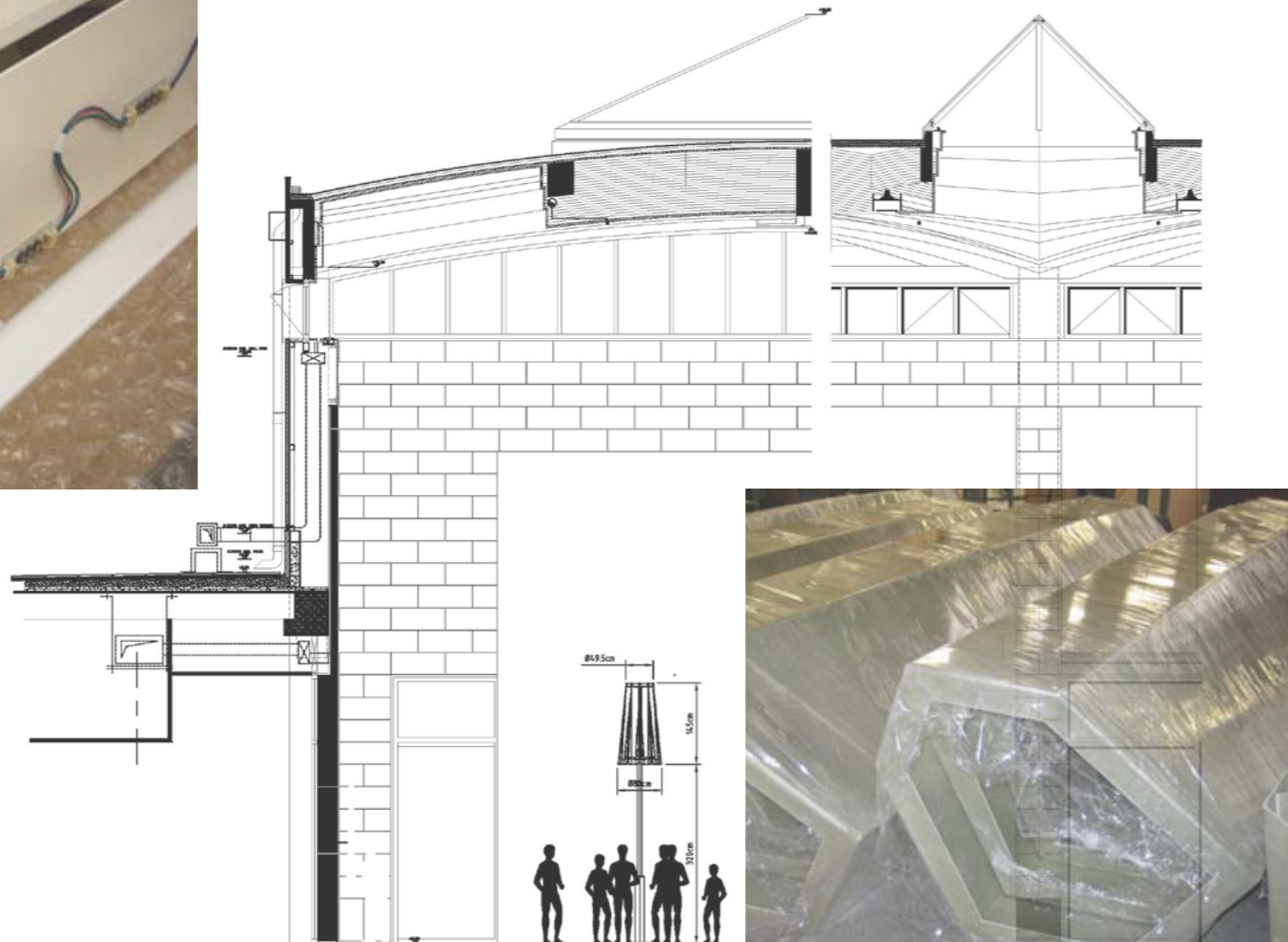

cornio grande: type 701-AA2



# klanderij

**projectteam:** stefan.schöning.studio  
**client:** foruminvest  
**year:** 2005

a corporate identity for a shopping centre at which the design is tuned to the architectural lighting plan. the design takes into account the architectural style elements and materials. the corporate identity comprises in- & outdoor façade lighting, signage, litter bins but also atmospheric lighting in the shape of large lampshades with a white light that can change colour.

dit project omhelst een huisstijl voor een winkelcentrum waar het ontwerp is afgestemd op het architecturaal verlichtingsplan. het ontwerp houdt rekening met de architectonische stijlelementen en materialen. de huisstijl bestaat uit in- & outdoor gevel verlichting, bewegwijzering, afvalbakken maar ook sfeervolle verlichting in de vorm van grote lampenkappen met een wit licht dat naargelang een sfeer van kleur kan veranderen.

# suydersee

**projectteam:** stefan.schöning.studio

**client:** foruminvest

**year:** 2006

in the spirit of the master plan city lighting dronten we have designed elegant and integrated solutions for the new residential area including signs, way finding as well as mood lighting.

in de geest van het masterplan stadsverlichting dronten hebben we voor deze nieuwe woonwijk elegante en geïntegreerde oplossingen bedacht voor signalisatie van de winkels maar ook van sfeerverlichting.



.stefan  
.schöning  
.studio

.specials

# designer of the year

**projectteam:** stefan.schöning.studio  
**client:** interieur kortrijk  
**year:** 2008

it was only the third time that the interieur foundation, together with the magazines weekend knack and weekend le vif/l'express, awarded the designer of the year distinction. for the first time, this important initiative is also supported by the design museum gent and grand-hornu images.

the report of the jury:  
"the broad and diverse range of products designed, developed and produced during the past few years by stefan schöning, are extremely well considered in terms of form and choice of materials. he is a designer who wants his products to succeed, to create a feeling of well-being, to answer everyday needs. most of all, he displays full mastery of the constraints and rules of mass production. a keen eye for correct comfort, for functional form and an exact play with line and colour, characterise the work of stefan schöning. many of his designs are user-friendly and most display the functional beauty of an outstanding, durable industrial product which will transcend time. stefan schöning approaches his commissions with common sense and a keen feel for achievable compromise. in short, stefan schöning offers good design, in form and content."

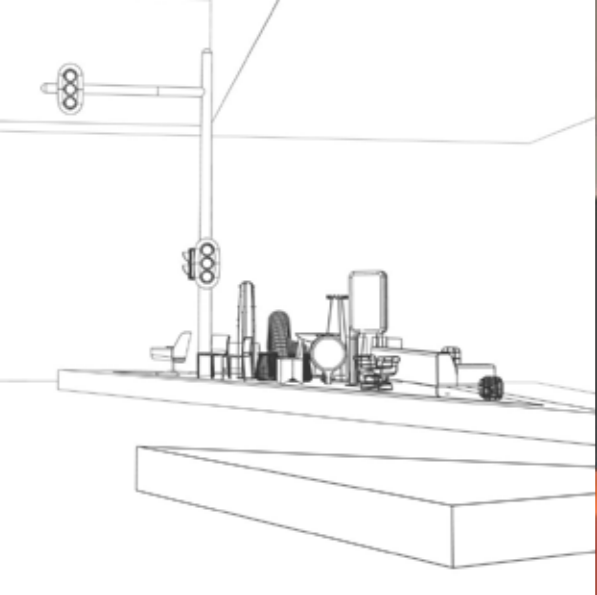



# hertog jan\*\*\* dedicated elements

**projectteam:** stefan.schöning.studio  
**client:** hertog jan  
**year:** 2014  
**team:** de compagnie, indera



for the famous 3 michelin star restaurant hertog jan near the city of bruges (belgium), stefan schöning was asked to design chairs, clothing for the staff, cheese carts and fine accessories. the design took shape from the philosophy of the architecture, the fine-grained clients wish list and the subtle, refined attention to the material, which comes into obvious harmony with the architectural design of the site. the chair is conceived of a metal base structure in rough steel covered with a soft epoxy powder coating varnish. the characteristics of this special paint gives the metal frame though a warm and pleasant touch. the seat and back are conceived of a flexible polypropylene sheet with a layer of polyethylene foam and covered with thick saddle leather. this special construction gives a thin but hence comfortable result thanks to the flexibility of the whole. we produced this chair in a small series of 100 pieces.





# hertog jan\*\*\* dedicated elements

**projectteam:** stefan.schöning.studio

**client:** hertog jan

**year:** 2014

**team:** de compagnie, indera



voor het beroemde 3 michelin ster restaurant hertog jan in de buurt van de stad brugge (belgië), werd ik gevraagd om stoelen, kleding voor het personeel en een aantal fijne accessoires te ontwerpen. het ontwerp kreeg vorm vanuit de filosofie van de architectuur, de fijnkorrelige wenslijst van de klant en de subtiële, verfijnde aandacht voor het materiaal en dit in de voor de hand liggende harmonie met de architectonische vormgeving van de site. de stoel bestaat uit een metalen basisstructuur in ruw staal afgewerkt met een zachte transparante poederlak. de kenmerken van deze speciale verf geeft het metalen frame een warm en aangenaam gevoel. de zitting en rugleuning bestaan uit een buigzaam blad van polypropyleen met een laag polyethyleen schuim en afgewerkt met dik zadelleer. deze bijzondere constructie geeft een dun maar tegelijk comfortabel resultaat. we produceerden we deze stoel in een kleine serie van 100 stuks.



# boat

**projectteam:** stefan.schöning.studio  
**client:** bosq  
**year:** 2015

love wood. for more than 50 years bosq has been active in the wood business & trading. the company is the exclusive partner of furniture company bulo but develops also its own projects and customised bespoke. bosq - the name is referring to the spanish word for woodlands - introduces objects telling a story and made in local wood. functional products but above all beautifully designed and made. when creativity meets craftsmanship. long lasting.

love wood. bosq, dat al meer dan 50 jaar ervaring heeft in hout en de verwerking ervan fabriceert voor meubelfabrikant bulo, maar realiseert nu ook onder dit nieuwe label. bosq - de naam verwijst naar het spaanse woord voor woodland - introduceert eigen projecten en maatwerk met hout in de hoofdrol. voor dit nieuwe label bedachten we objecten met een verhaal met gebruik van lokaal hout. objecten die functioneel zijn, maar vooral ook mooi bedacht en gemaakt. ze verbinden creativiteit met vakmanschap. long lasting.



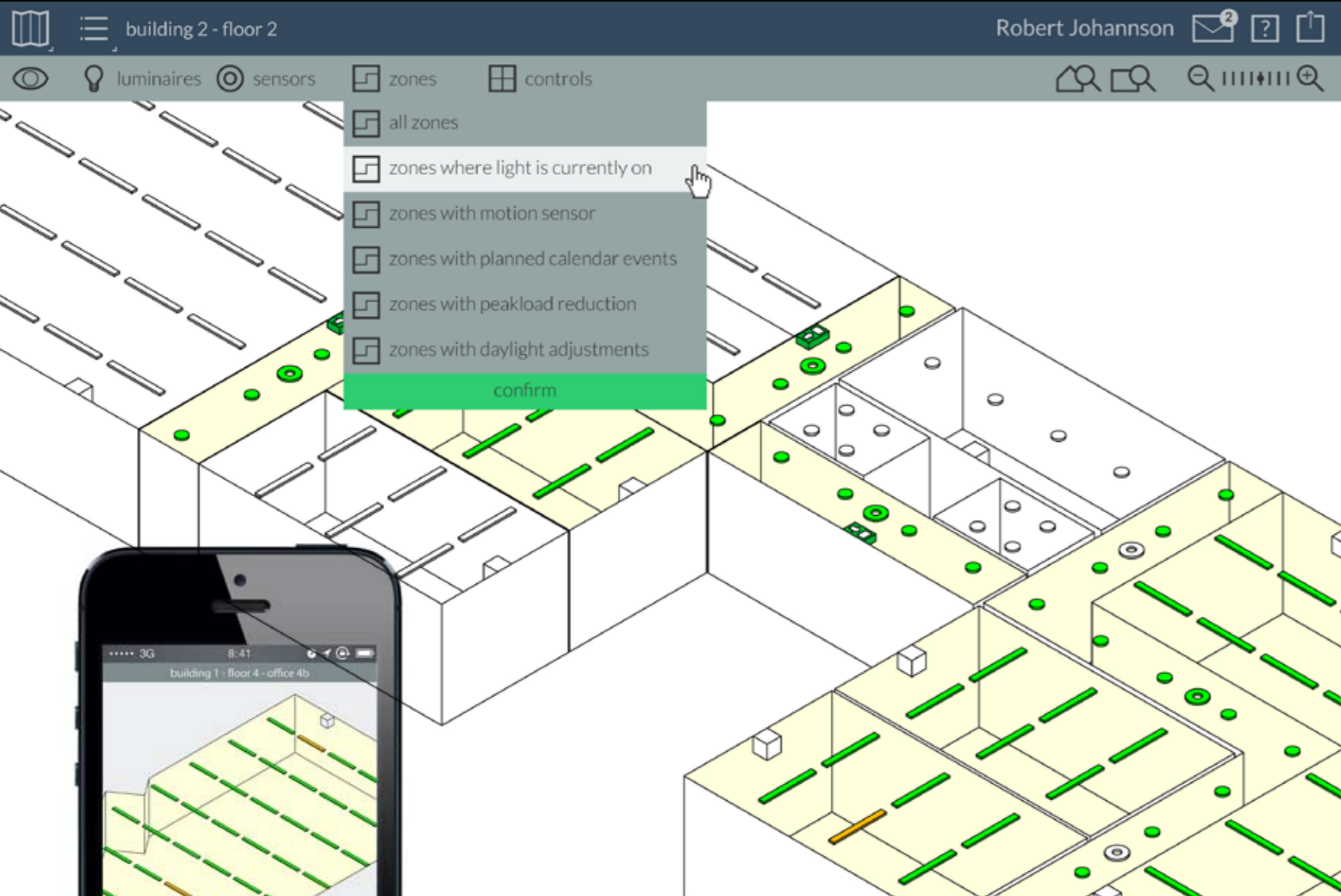

# electric light management

**projectteam:** stefan.schöning.studio  
**client:** etap  
**year:** 2013

elm is an addressable integrated system for lighting control and energy management. it improves personal lighting comfort and knows a short payback period thanks to its immediate energy savings. our studio was very closely involved in the field of interface design. as for example when processing data we launched the idea to immediately represent a building in 3d.

elm is een adresseerbaar geïntegreerd systeem voor lichtregeling en energiebeheer. het verbetert het persoonlijke verlichtingscomfort en kent door zijn onmiddellijke energiebesparing een korte terugverdientijd. onze studio was zeer nauw betrokken op het gebied van interface design. zo hebben we het idee gelanceerd om bij het verwerken van de gegevens een gebouw onmiddellijk in 3d voor te stellen.